

ISTRUZIONI D'USO

DISPOSITIVO DI SOLLEVAMENTO PER SALVATAGGIO



Leggere attentamente
le istruzioni d'uso del dispositivo

Art. 0284 (20 m) - 028401 (25 m)

EN 1496:2017 CLASSE B  TP TC
019/2011

Il dispositivo di sollevamento per salvataggio art.0284-028401 è un elemento delle attrezzature di salvataggio. Con l'utilizzo del dispositivo art.0284-028401 il soccorritore può sollevare la persona incidentata dal livello inferiore a quello superiore. La calata è autorizzata per una distanza non superiore a 2 m. Il dispositivo art.0284-028401 è predisposto per l'uso con il treppiede di sicurezza TRIPOD EVO art.1883.

Dati tecnici:

- Carico di lavoro: max. 140 kg
- Propulsione: manuale
- Forza richiesta sulla manovella: 22 kG
- Diametro della fune integrata: 6,3 mm
- Lunghezza della fune: 20 m (art.284), 25 m (art.028401)
- Distanza massima di sollevamento: 25 m
- Freno automatico. Interviene per prevenire l'abbassamento accidentale del lavoratore

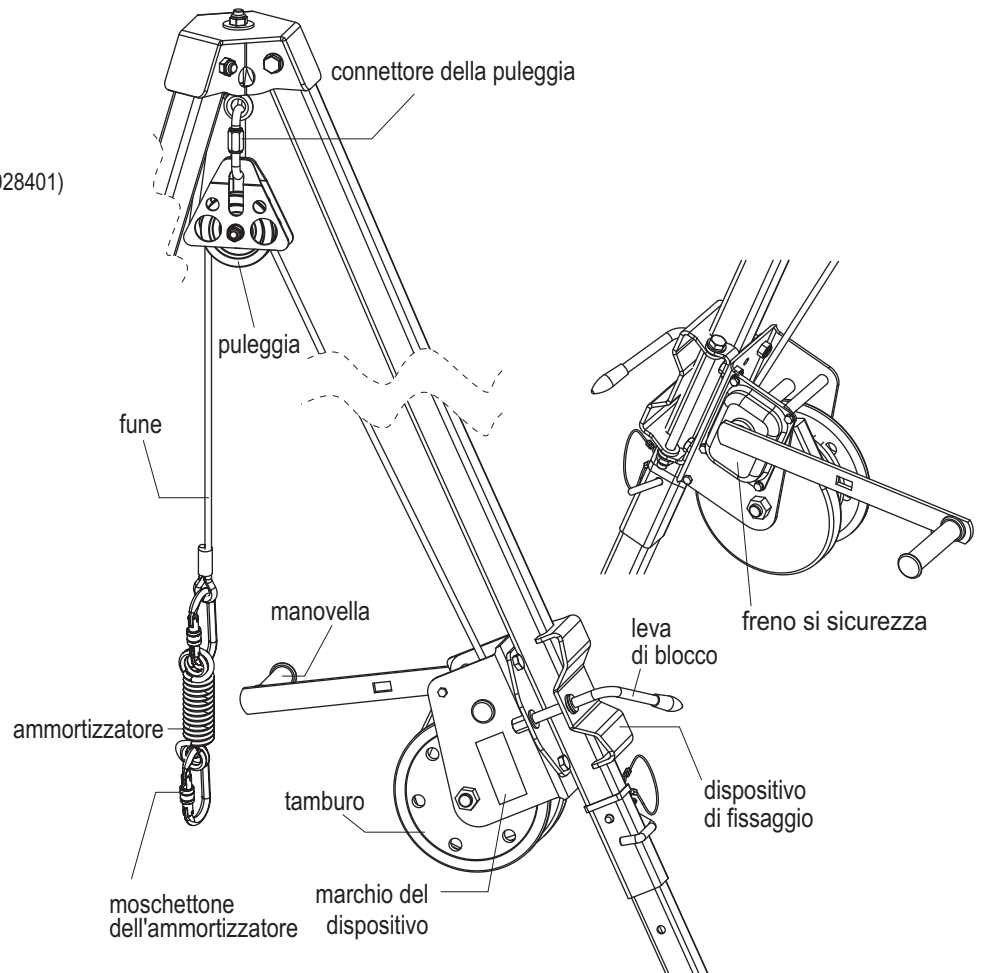

ATTENZIONE:

- Il dispositivo di sollevamento per salvataggio 0284-028401 va usato esclusivamente per scopi di salvataggio ed è vietato utilizzarlo come protezione contro le cadute dall'alto.
- La funzione di sollevamento/abbassamento serve soltanto allo svolgimento delle operazioni di soccorso e non per sollevare/abbassare i carichi.
- Il dispositivo 0284-028401 va azionato manualmente con l'utilizzo della manovella che ne fa parte integrante.
- Prima di ogni utilizzo, verificare accuratamente tutti gli elementi del dispositivo (il coperchio del dispositivo, il tamburo, il moschettone, la manovella, l'impugnatura e la fune) sotto aspetto dei danni meccanici, chimici e termici. L'utente è tenuto a controllare il funzionamento del meccanismo di arrotolamento e del freno di sicurezza. La persona che utilizzerà il dispositivo deve effettuare un test. Non utilizzare il dispositivo in caso di avaria o di funzionamento scorretto.
- Non permettere che la fune si srotoli completamente dal tamburo. Sul tamburo devono essere arrotolate almeno tre giri di fune, indicati con un speciale segno rosso applicato sulla fune. Se vedi il segno rosso di sicurezza, ferma lo srotolamento della fune dal tamburo! Controllare periodicamente lo stato del segno di sicurezza. Vedi: figura A.
- Durante le operazioni di salvataggio, mantenere il contatto diretto o indiretto (o altri mezzi di comunicazione) con la persona soccorsa.
- L'utilizzo del dispositivo con il sistema di protezione contro le cadute deve essere sempre in conformità alle istruzioni d'uso dei sistemi di protezione contro le cadute e alle norme seguenti:
 - EN 361, EN 1497, EN 1498 - imbracature per il corpo
 - EN 341 - dispositivi di salvataggio,
 - EN795 - dispositivi di ancoraggio,
 - EN353-1, EN353-2, EN354, EN 355, EN360, EN362 - sistemi anticaduta.

Figura A

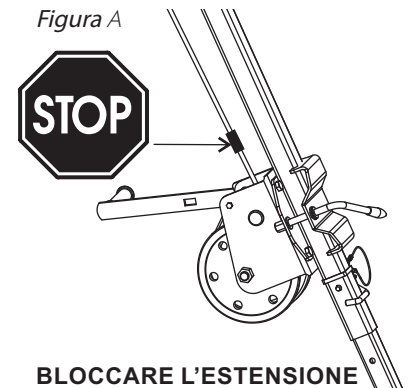

**BLOCCARE L'ESTENSIONE
DELLA FUNE DAL TAMBURO
QUANDO APPARE IL SEGNALE
DI SICUREZZA ROSSO**

MONTAGGIO DEL DISPOSITIVO ART.0284-028401 SUL TREPPIEDI DI SICUREZZA TRIPOD EVO ART.1883

1. Aprire l'impugnatura del dispositivo.

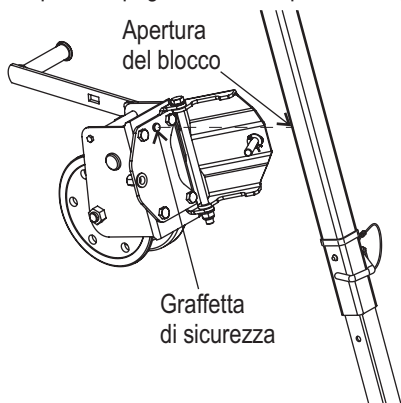

2. Posizionare il dispositivo 0284-028401 sul piede del treppiede. L'impugnatura del dispositivo va installata nell'apertura sulla parete inferiore del profilo del piede.

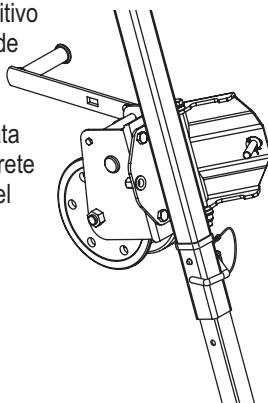

3. Inserire il perno di fissaggio nell'impugnatura del dispositivo.

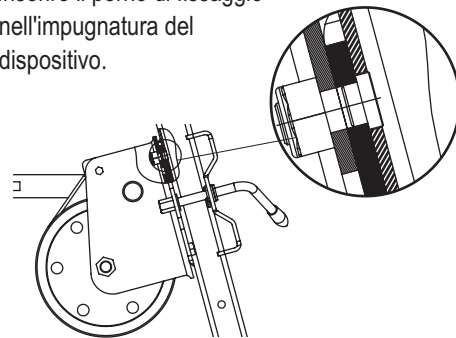

4. Chiudere l'impugnatura. Bloccare l'impugnatura facendo girare la leva.

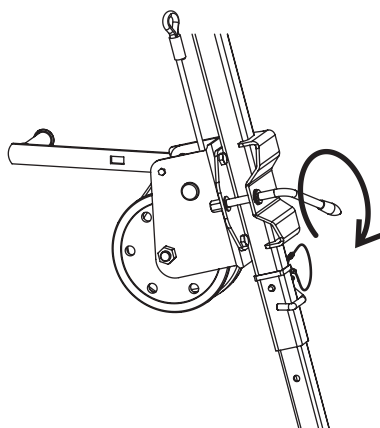

5. Infilare la fune del dispositivo dietro le due viti poste dietro il tamburo.

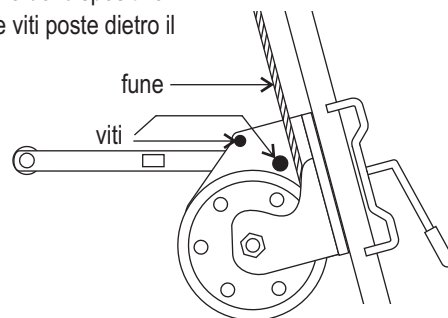

6. Fissare la puleggia alla vite centrale di fissaggio del treppiede. Le pareti laterali della puleggia devono essere collegate tra di loro tramite la maglia rapida fornita con la puleggia. Assicurarsi che la maglia rapida sia correttamente chiusa

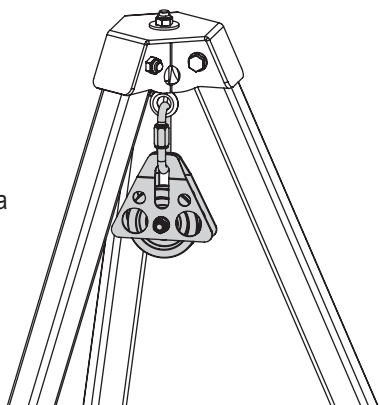

7. Inserire la fune sulla puleggia. Verificare la posizione corretta della fune sul rullo della puleggia.

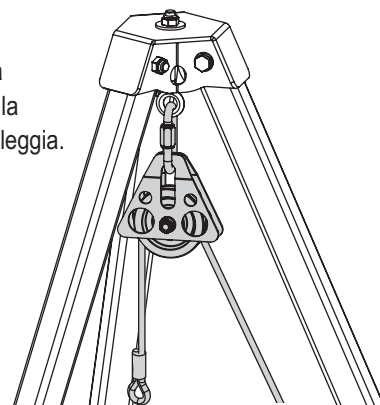

8. Collegare l'ammortizzatore alla fune con l'utilizzo di uno dei moschettoni in dotazione all'ammortizzatore.

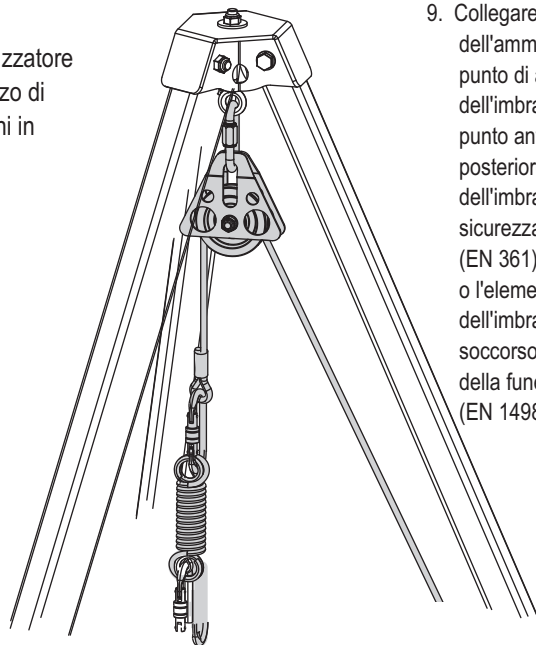

9. Collegare il moschettone dell'ammortizzatore al punto di aggancio dell'imbragatura. Usare il punto anteriore o posteriore "A" dell'imbragatura di sicurezza (EN 361) o l'elemento di fissaggio dell'imbragatura di soccorso (EN 1497) o della fune di sicurezza (EN 1498).

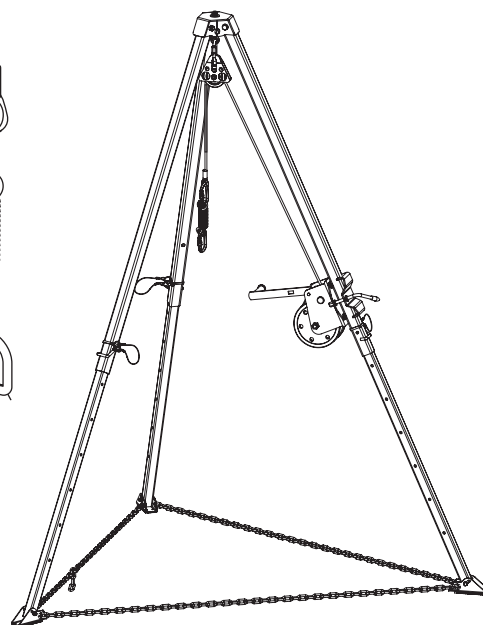
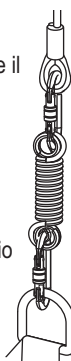

MONTAGGIO DEL DISPOSITIVO ART.0284-028401 NEL PUNTO DI ANCORAGGIO FISSO

È possibile montare il dispositivo 0284-028401 direttamente nel punto di ancoraggio fisso come le superfici piane (es. parete) o i profili d'acciaio. Il punto di ancoraggio fisso al quale viene fissato il dispositivo 0284-028401 deve avere la struttura stabile per prevenire lo sgancio accidentale del dispositivo e la minima resistenza statica di 14 kN.

SMONTAGGIO DELL'IMPUGNATURA DEL DISPOSITIVO 0284-028401

1. Svitare tutte e quattro viti M10 che fissano l'impugnatura al dispositivo 0284-028401.

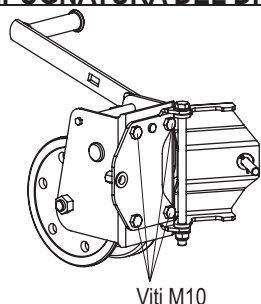

2. Estrarre le viti e togliere l'impugnatura.

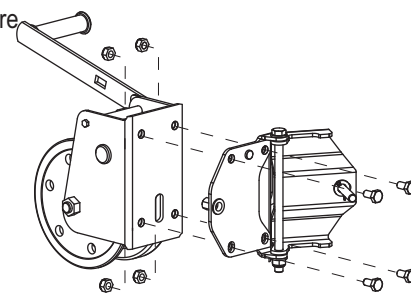

MONTAGGIO DEL DISPOSITIVO 0284-028401 SULLE SUPERFICI PIANE

1. Il dispositivo va montato con l'utilizzo di due fori ($\varnothing 10$ mm e 10 x 50 mm) posti nella sua parete posteriore.
2. Montare il dispositivo con l'utilizzo di quattro fissaggi in acciaio o chimici M10 fissati in modo indicato nella figura B. Sotto ogni dado inserire due rondelle M10 (DIN 125A). Serrare i dadi autobloccanti M10 (DIN 985).

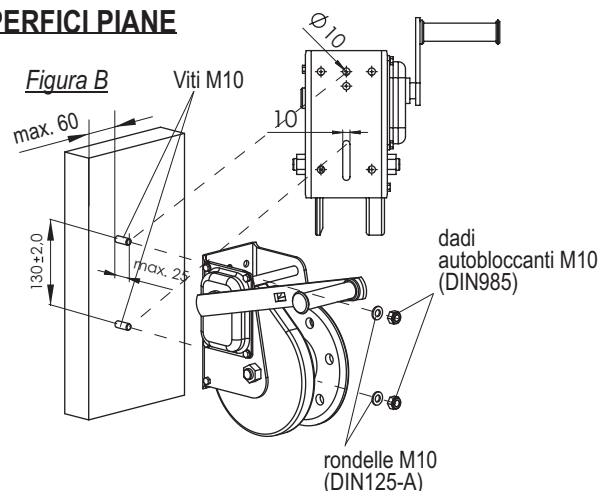

MONTAGGIO DEL DISPOSITIVO 0284-0284101 SUL PROFILO IN ACCIAIO DELLE STRUTTURE FISSE

1. Il dispositivo va montato con l'utilizzo di due fori ($\varnothing 10$ mm e 10 x 50 mm) posti nella sua parete posteriore.
2. Montare il dispositivo con l'utilizzo di due viti M10. Infilare le viti nei fori nel profilo della struttura fissa e poi nella parete posteriore del dispositivo. La posizione dei fori è stata indicata nella figura C. Sotto ogni dado inserire due rondelle M10 (DIN 125A). Serrare entrambi i dadi autobloccanti M10 (DIN 985).

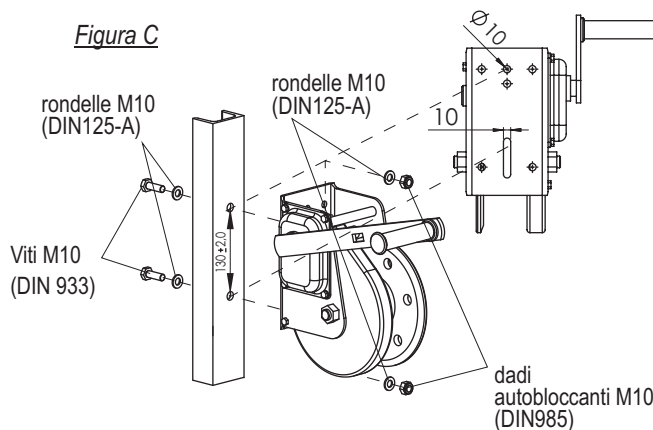

POSIZIONE DEL DISPOSITIVO 0284-028401

1. Verificare la posizione corretta del dispositivo 0284-028401 e il corretto passaggio della fune, come da figure D e E. Il dispositivo 0284-028401 può essere installato su elementi delle costruzioni disse verticali (fig. D) o orizzontali (fig. E).

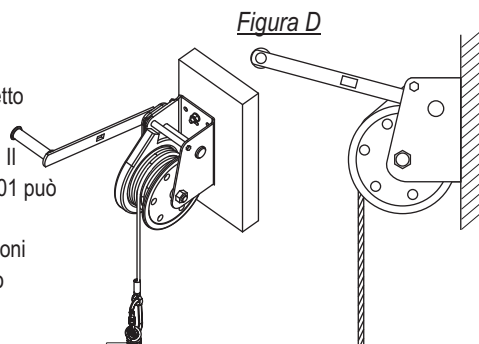

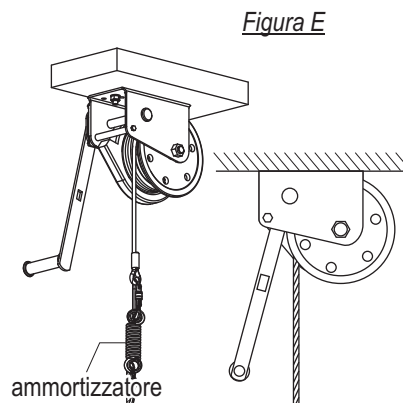

2. Agganciare l'ammortizzatore alla fune con l'utilizzo del connettore in dotazione all'ammortizzatore.

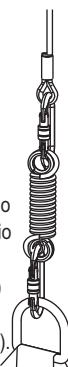

3. Collegare il connettore dell'ammortizzatore all'elemento di fissaggio dell'imbragatura. Utilizza il punto di fissaggio frontale o dorsale "A" dell'imbragatura di sicurezza (EN 361) o del punto di fissaggio dell'imbragatura di soccorso (EN 1497) o della fune di sicurezza (EN 1498).



MARCATURA DEL DISPOSITIVO

numero di articolo	RESCUE LIFTING DEVICE xx m	tipo del dispositivo lunghezza	carico massimo ammissibile del dispositivo	MAX. WORKING LOAD: 140 kg	distanza massima di sollevamento del lavoratore	MAX. LIFTING DISTANCE: xx m
numero, anno e classe della norma europea	Ref. 0284	numero di serie del dispositivo	leggere attentamente le istruzioni d'uso		ONLY FOR RESCUE PURPOSES	marchio del produttore o del distributore del dispositivo
	Numero di serie Serial number XXXXXX	numero di serie del dispositivo				
	Numero di lotto Batch number XX / XXXX	mese e anno di produzione				
	EN 1496:2017 / B	Modello certificato in accordo alla norma EAC		TP TC 019/2011		

PRINCIPALI REGOLE DI UTILIZZO DEI DISPOSITIVI INDIVIDUALI DI PROTEZIONE E SALVATAGGIO

- i dispositivi individuali di protezione e salvataggio possono essere utilizzati esclusivamente dalle persone informate della loro applicazione.
- i dispositivi individuali di protezione e salvataggio non possono essere utilizzati dalle persone il cui stato di salute può influire sulla sicurezza durante l'uso quotidiano o di emergenza.
- va preparato un piano di salvataggio, da applicare in caso di necessità.
- è vietato apportare una qualsiasi modifica al dispositivo senza l'autorizzazione scritta del produttore.
- le riparazioni del dispositivo possono essere effettuate dal produttore o da uno dei suoi rappresentanti autorizzati.
- i dispositivi individuali di protezione e salvataggio devono essere utilizzati conformemente alla loro destinazione d'uso.
- i dispositivi individuali di protezione e salvataggio sono personali e devono essere utilizzati soltanto da una persona.
- prima dell'utilizzo assicurarsi che tutti gli elementi che costituiscono il sistema di protezione contro le cadute dall'alto collaborano correttamente. Controllare periodicamente i collegamenti e il combaciamento degli elementi per prevenire lo sgancio accidentale.
- è vietato utilizzare i dispositivi di protezione e salvataggio nei quali il funzionamento di un elemento viene disturbato dal funzionamento di un altro.
- prima di ogni utilizzo dei dispositivi individuali di protezione e salvataggio, controllare il loro stato e il funzionamento corretto.
- durante l'ispezione, controllare tutti gli elementi dei dispositivi, con un particolare riguardo ai danni, all'usura eccessiva, alla corrosione, ai tagli e al funzionamento scorretto. Porre una particolare attenzione:
 - nelle imbragature di sicurezza e nelle cinture per posizionare la fibbia: agli elementi di regolazione, ai punti (fibbie) di fissaggio, ai nastri, alle cuciture, ai passanti;
 - negli ammortizzatori di sicurezza: ai nodi di fissaggio, al nastro, alle cuciture, alla scatola, ai moschettoni;
 - nelle funi e nelle guide di tessuto: alla fune, ai nodi, alle rendacie, ai moschettoni, agli elementi di regolazione, ai collegamenti;
 - nelle funi e nelle guide in acciaio: alla fune o al nastro, al funzionamento corretto dell'avvolgitore e del meccanismo di blocco, alla scatola, all'ammortizzatore, ai moschettoni;
 - nei dispositivi con sistema di bloccaggio automatico: al corpo del dispositivo, al movimento corretto nella guida, al funzionamento del meccanismo di blocco, ai rulli, alle viti e ai rivetti, ai moschettoni, all'ammortizzatore di sicurezza;
 - nei moschettoni: al corpo portante, ai rivetti, al nottolino principale, al funzionamento del meccanismo di blocco.
- almeno una volta all'anno, ogni 12 mesi di utilizzo, i dispositivi individuali di protezione e salvataggio devono essere esclusi dall'utilizzo per effettuare la revisione accurata. La revisione può essere effettuata da una persona responsabile (nello stabilimento) delle revisioni dei dispositivi di protezione, ben qualificata. Le revisioni possono essere effettuate dal produttore del dispositivo o da una persona (da un'azienda) autorizzata dal produttore. Verificare tutti gli elementi del dispositivo, con un particolare riguardo ai danni, all'usura eccessiva, alla corrosione, ai tagli e al funzionamento scorretto (vedi: punto precedente).
- le regolari revisioni sono fondamentali per quanto riguarda lo stato dei dispositivi e la sicurezza dell'utente che dipende dalla piena efficienza e dalla durevolezza dei dispositivi.
- tutte le informazioni relative ai dispositivi di protezione (nome, numero di serie, data d'acquisto e di introduzione all'utilizzo, nome dell'utente, informazioni relative alle riparazioni, alle revisioni e all'esclusione dall'uso) devono essere riportate nella scheda dell'utente di un dato dispositivo. Lo stabilimento è responsabile delle annotazioni nella scheda dell'utente. La scheda va compilata da una persona responsabile (nello stabilimento) delle revisioni dei dispositivi di protezione, ben qualificata. È vietato utilizzare il dispositivo di protezione e salvataggio senza aver compilato la scheda dell'utente.
- se il dispositivo viene venduto all'estero, il fornitore è tenuto ad allegare ad esso le istruzioni d'uso e di manutenzione, oltre alle informazioni relative alle revisioni periodiche e alle riparazioni nella lingua ufficiale del Paese nel quale il dispositivo verrà utilizzato.
- durante l'utilizzo del dispositivo, fare una particolare attenzione ed evitare i fenomeni pericolosi che possono influire sul funzionamento del dispositivo e la sicurezza dell'utente, e in particolare a:
 - avvolgimento e spostamento delle funi sui bordi taglienti,
 - cadute a pendolo,
 - contatto degli elementi del dispositivo con bordi taglienti,
 - temperature estreme,
 - qualsiasi danneggiamento (tagli, buchi, rotture),
 - sostanze chimiche e caustiche, corrosione,
 - usura e danni dovuti ai fattori climatici e radiazione UV,
 - conducibilità elettrica.
- i dispositivi individuali di protezione e salvataggio possono essere utilizzati nelle temperature tra -30°C e +50°C.
- i dispositivi individuali di protezione e salvataggio devono essere immediatamente esclusi dall'uso in caso di un qualsiasi dubbio sul loro stato di sicurezza. Il dispositivo può essere rimesso in servizio soltanto dopo il rilascio della conferma scritta da parte del produttore o di uno dei suoi rappresentanti autorizzati, in seguito alla revisione dettagliata.
- i dispositivi individuali di protezione e salvataggio devono essere esclusi dall'uso e rotti (distrutti) se sono stati usati per fermare la caduta.
- soltanto l'imbragatura di sicurezza, conforme alla norma EN361, può essere utilizzata per reggere il corpo nel dispositivo di protezione contro le cadute.
- il punto (l'impianto) di ancoraggio del dispositivo di protezione contro le cadute dall'alto deve avere la struttura stabile e la posizione che limita la possibilità di caduta e la lunghezza della caduta libera. Il punto di ancoraggio del dispositivo deve essere sopra la postazione di lavoro dell'utente. La forma e la struttura del punto di ancoraggio devono garantire il collegamento fisso del dispositivo e non possono causare lo sgancio accidentale. Si raccomanda l'utilizzo di punti di ancoraggio certificati, conformi alla norma EN 795.
- è obbligatorio controllare lo spazio libero sotto la postazione di lavoro dove verrà utilizzato il dispositivo individuale di protezione contro la caduta dall'alto, per prevenire la collisione con gli oggetti o con le superfici basse durante la frenatura della caduta. Il valore dello spazio libero richiesto sotto la postazione di lavoro è stato riportato nelle istruzioni d'uso del dispositivo di protezione che intendiamo utilizzare.
- i dispositivi individuali di protezione e salvataggio devono essere trasportati negli imballaggi che li proteggono dal danneggiamento o dall'umidità, per esempio delle borse di stoffa impregnata, nelle valigette in acciaio o plastica, o nelle casse.
- i dispositivi individuali di protezione e salvataggio vanno puliti e disinfettati in modo tale da non danneggiare il materiale di cui è stato realizzato il dispositivo. Per i materiali in tessuto (nastri, funi) utilizzare solo i detergenti delicati per tessuti. Lavare a mano o in lavatrice. Sciacquare accuratamente. Le parti realizzate in plastica, lavare esclusivamente in acqua. Il dispositivo bagnato durante le operazioni di pulizia o durante l'utilizzo, asciugare accuratamente nelle condizioni naturali, lontano dalle fonti di calore. Gli elementi e i meccanismi in metallo (molle, cerniere, nottolini, ecc.) possono essere lubrificati periodicamente per migliorare il loro funzionamento.
- i dispositivi individuali di protezione e salvataggio vanno conservati nei loro imballaggi, negli ambienti ben ventilati, protetti dalla luce del sole, dai raggi UV, dalle polveri, dagli oggetti taglienti, dalle temperature estreme e dalle sostanze caustiche.

REVISIONE

Oltre al normale controllo visivo effettuato prima, durante e dopo ogni utilizzo, questo prodotto deve essere esaminato da una persona competente con frequenza di 12 mesi, a partire dalla data del primo utilizzo del prodotto; la registrazione di questa data e dei successivi controlli deve essere effettuata sulla scheda di vita del prodotto: conservare la documentazione per il controllo e per riferimento per tutta la vita del prodotto. Controllare la leggibilità delle marcature del prodotto.

Se l'articolo o uno dei suoi componenti mostrano segni d'usura o difetti, deve essere sostituito o riparato dal fabbricante o da un centro autorizzato, anche solo in caso di dubbio. Ogni elemento che fa parte del sistema di sicurezza può essere danneggiato durante una caduta e deve dunque sempre essere esaminato prima di essere riutilizzato.

Ogni prodotto coinvolto in una grave caduta deve essere sostituito o ispezionato e riparato dal fabbricante o da un centro autorizzato, in quanto può aver subito dei danni strutturali non visibili ad occhio nudo.

DURATA DI VITA

La durata di vita del prodotto è illimitata, in assenza di cause che lo mettano fuori uso e a condizione di effettuare controlli periodici almeno una volta ogni 12 mesi a partire dalla data del primo utilizzo del prodotto e di registrare i risultati nella scheda di vita del prodotto. I seguenti fattori possono però ridurre la vita del prodotto: utilizzo intenso, danni a componenti del prodotto, contatti con sostanze chimiche, temperature elevate, abrasioni, tagli, urti violenti, errori nell'uso e nella conservazione raccomandati. Nel dubbio che il prodotto non offra più la necessaria sicurezza, contattare la società C.A.M.P. spa o il distributore.



Read carefully the manual before use the equipment

Ref. 0284 (20 m) - 028401 (25 m)

EN 1496:2017 CLASSE B TP TC 019/2011

The rescue lifting device ref.0284-028401 is a component of rescue system. Using ref.0284-028401 the rescuer can lift the other person from a lower to a higher place or lower him over a distance limited to 2 m. The ref.0284-028401 is designed to use with the TRIPOD EVO ref.1883. The rescue lifting device ref.0284-028401 complies with EN1496:2017 Class B.

TECHNICAL DATA

- max. working load: 140 kg
- hand force required: 22 kG
- automatic brake which intervenes to avoid self-contained descent of the worker;
- integrated rope diameter: \varnothing 6,3 mm
- Length of the cable: 20m (ref.284), 25 m (ref.028401)
- Max. lifting distance: 25 m
- hand operation

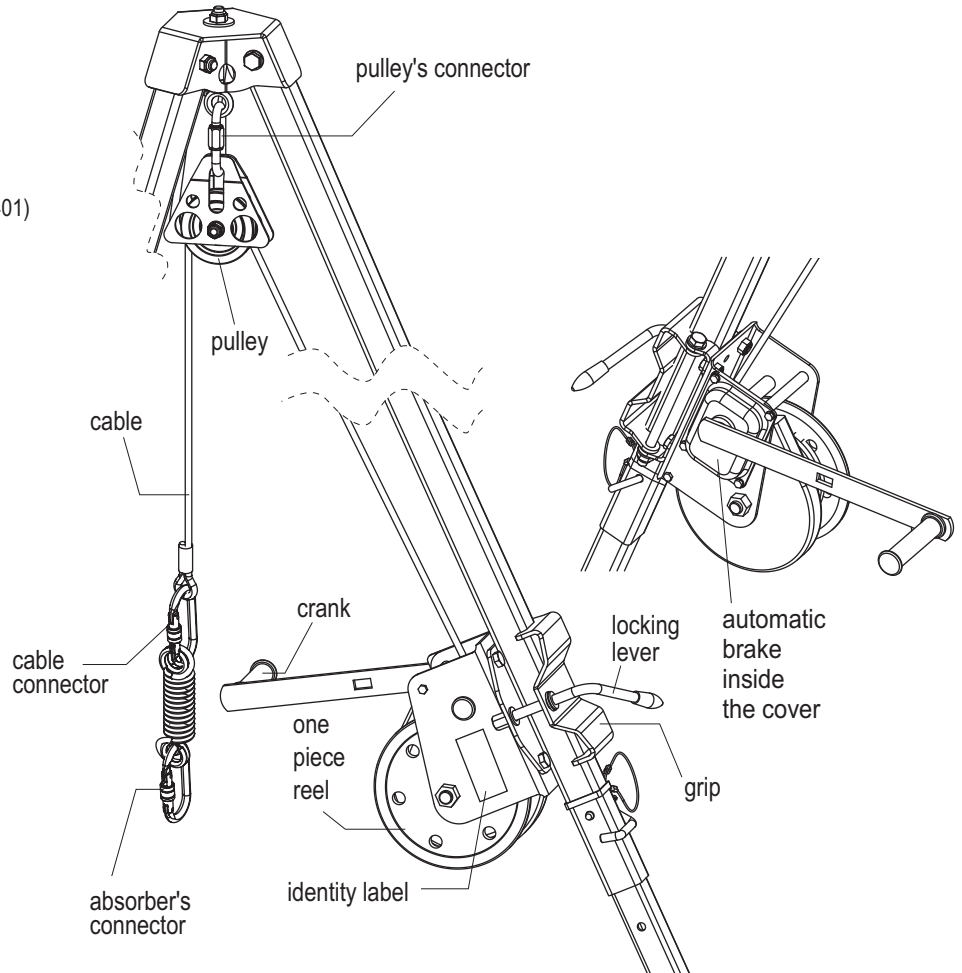

CAUTION!

- It is forbidden to use the rescue lifting device 0284-028401 as the protection against falls from a height. When there is a danger of falling from a height additional secondary fall arrest system conforming EN 363 must be used.
- The lifting / lowering function is for rescue purposes only and not for lifting / lowering loads.
- Always operate the device 0284-028401 with hand power and with crank included in the equipment only.
- Never allow to full extension of the working rope from the reel. Keep at least three rope fakes on the reel - it is marked by a special safety sign which is situated on the rope. Stop extend the rope from the reel when the red safety sign appears! Obligatory check a condition of the safety sign. See picture A.
- before each use, a close visual examination of the device cover, reel, snap hook, crank, holder and working cable must be carried out in respect of mechanical, chemical and thermal defects. The user has to check the reel and brake functioning. The examination must be carried out by a person who is going to use the device. Check also the stability of fastening the winch to a tripod. In the case of any defect or doubt of correct condition of the device, do not use the device.
- There should be direct or indirect visual contact or some other means of communication with the rescuee at all times during the rescue process.
- using the device 0284-028401, in connection with fall arrest system, must be compatible with manual instructions of the fall arrest systems and obligatory standards:
 - EN 361, EN 341, EN 1497, EN 1498 - for body holding devices;
 - EN362 - for the connectors;
 - EN795 - for anchor devices;
 - EN353-1, EN353-2, EN354, EN 355, EN360- for fall arrest systems.

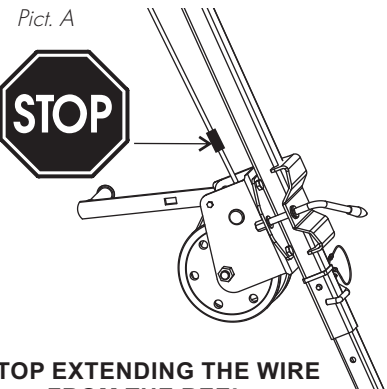

STOP EXTENDING THE WIRE FROM THE REEL WHEN THE RED SAFETY SIGN APPEARS

INSTALLING THE REF.0284-028401 ON THE TRIPOD EVO REF.1883

1. Open the grip

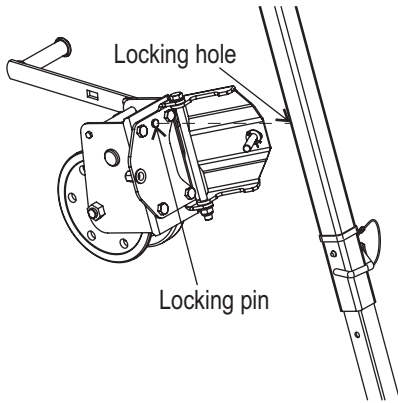

2. Put the 0284-028401 on the tripod's leg. The grip of the 0284-028401 must be fastened on the locking hole situated on the bottom wall of the leg's profile.

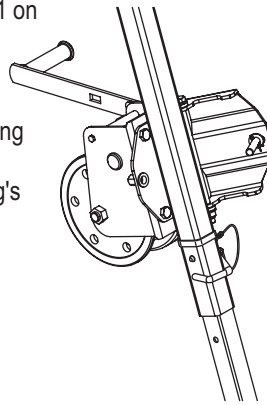

3. Fit the locking pin into the hole in the tripod's leg.

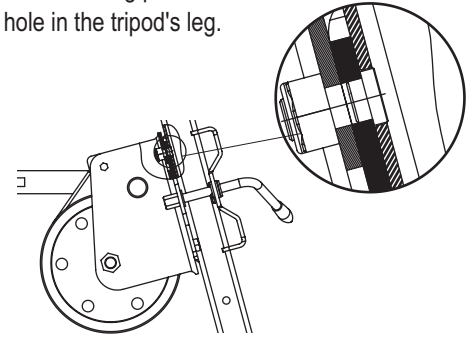

4. Close the grip. Lock the grip using the lever.

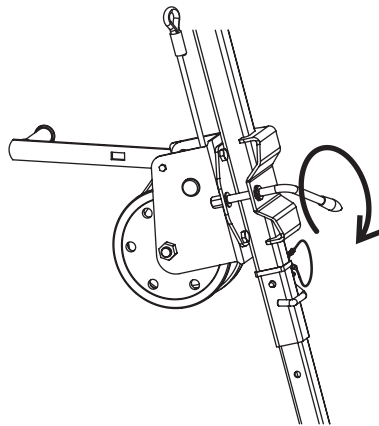

5. Guide the rope behind 2 bolts located above the reel.

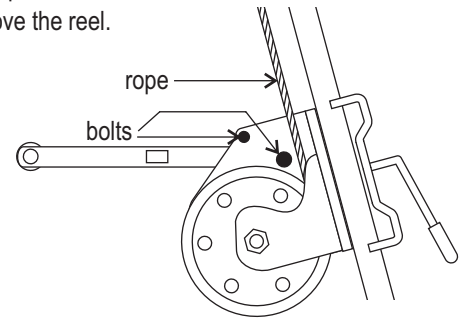

6. Anchor the pulley to the central anchor eye bolt of the tripod. Both walls of the pulley should be linked together using the connector supplied with the pulley. Ensure the connector is closed and locked.

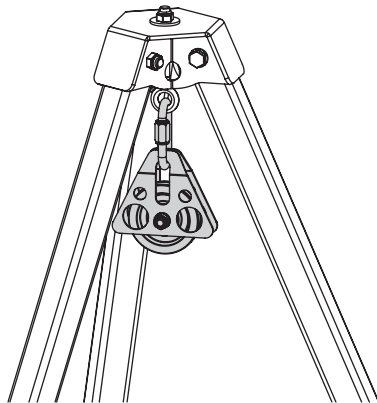

7. Put the rope on the pulley. Ensure that the cable is correctly placed on the roller of the pulley.

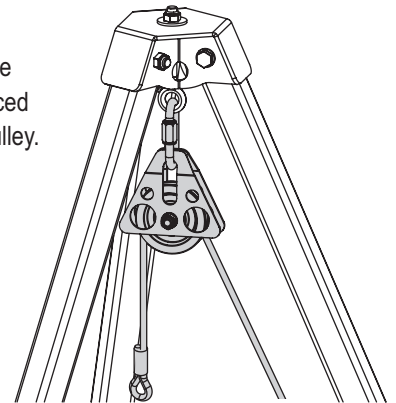

8. Attach the energy absorber to the cable using the connector supplied with the absorber.

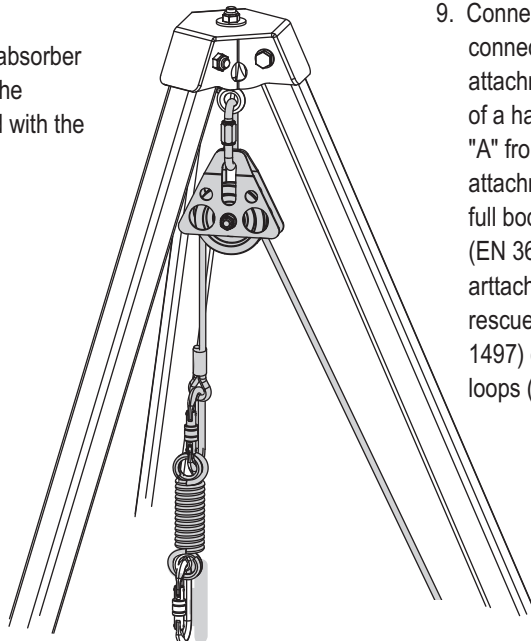

9. Connect absorber's connector to the attachment element of a harness. Use "A" frontal or dorsal attachment point in full body harness (EN 361) or rescue attachment point in rescue harness (EN 1497) or rescue loops (EN 1498).

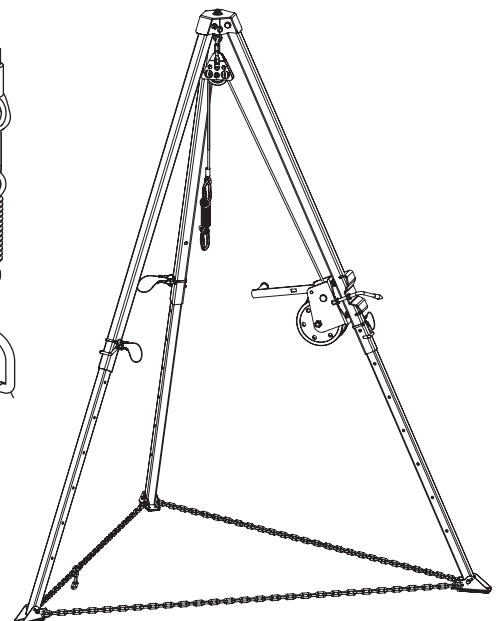

INSTALLING THE REF.0284-028401 ON A STRUCTURAL ANCHOR ELEMENT

It's possible to instal the 0284-028401 directly on the structural anchor element like flat surface (e.g wall) or steel profile. The structural anchor element to which the 0284-028401 is fastened must have stable construction and have minimal static strength of 14 kN. Construction and fastening of the structural anchor element must prevent of accidental disconnection of the 0284-028401.

To instal the 0284-028401 on the structural anchor element we must remove the grip which is designed to be used only for the TRIPOD EVO.

REMOVING THE GRIP

1. Undo four M10 nuts on the bolts fastened the grip to the 0284-028401.

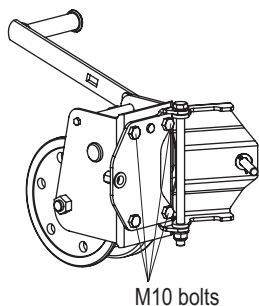

2. Remove the bolts. Remove the grip.

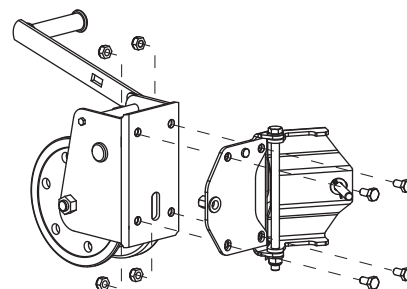

INSTALLING ON THE FLAT SURFACE

1. The 0284-028401 should be installed using two ($\varnothing 10$ mm and 10 x 50 mm) wholes situated on the back wall of the 0284-028401.
2. Install the 0284-028401 using two M10 steel or chemical anchor bolts installed in the way shown on the picture B. Put the washer M10 (DIN 125A) under each nut. Tighten two M10 self-locking nuts.

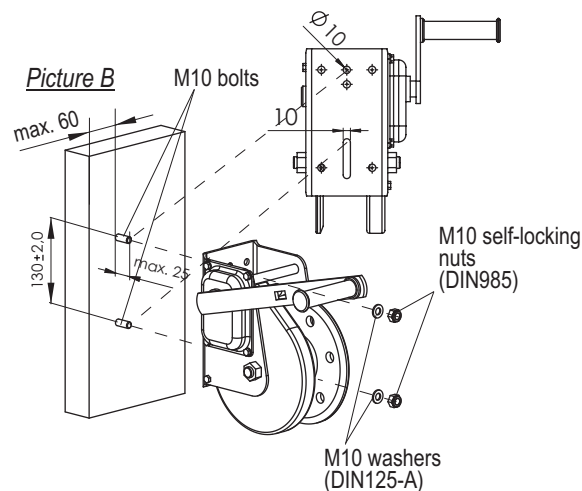

INSTALLING ON THE STEEL PROFILE

1. The 0284-028401 should be installed using two ($\varnothing 10$ mm and 10 x 50 mm) wholes situated on the back wall of the 0284-028401.
2. Install the 0284-028401 using two M10 steel bolts. Put the bolts through the structural anchor profile and through the back wall of the 0284-028401. Position of the wholes is shown on the picture C. Put the washers M10 (DIN 125A) under the head of each bolt and under each nut. Tighten two M10 self-locking nuts (DIN 985).

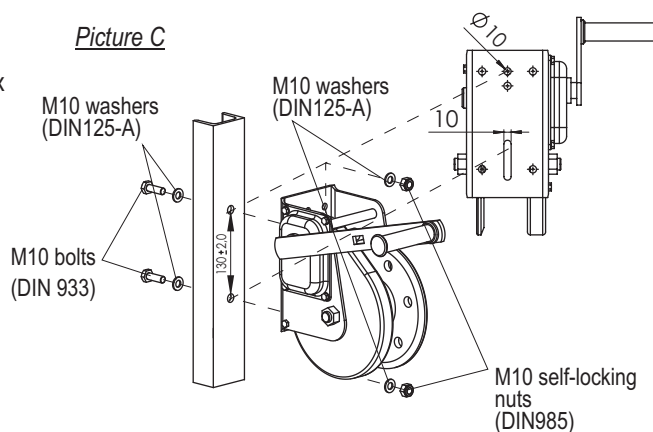

POSITIONING OF THE 0284-028401

1. Check the proper position of the 0284-028401 and correct guiding of the rope show on the pictures D and E. The construction element where the 0284-028401 is installed must be vertical (D) or horizontal (E).

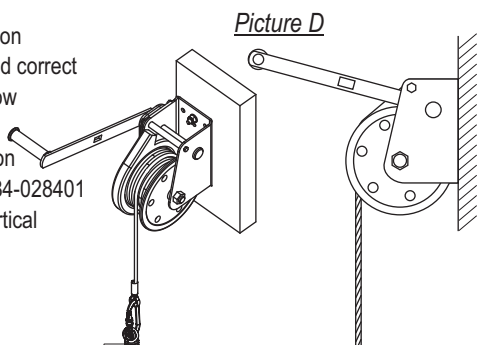

2. Attach the energy absorber to the cable using the connector supplied with the absorber.

energy absorber

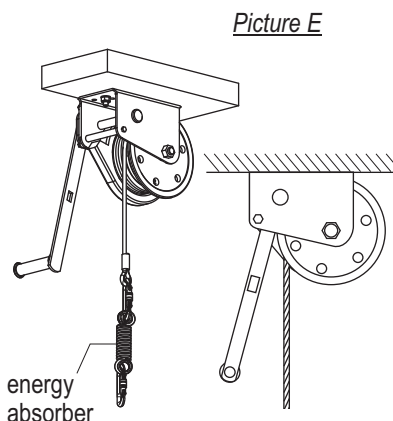

energy absorber

3. Connect absorber's connector to the attachment element of a harness. Use "A" frontal or dorsal attachment point in full body harness (EN 361) or rescue attachment point in rescue harness (EN 1497) or rescue loops (EN 1498).

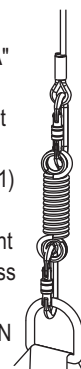

CONTENT OF THE DEVICE IDENTITY LABEL

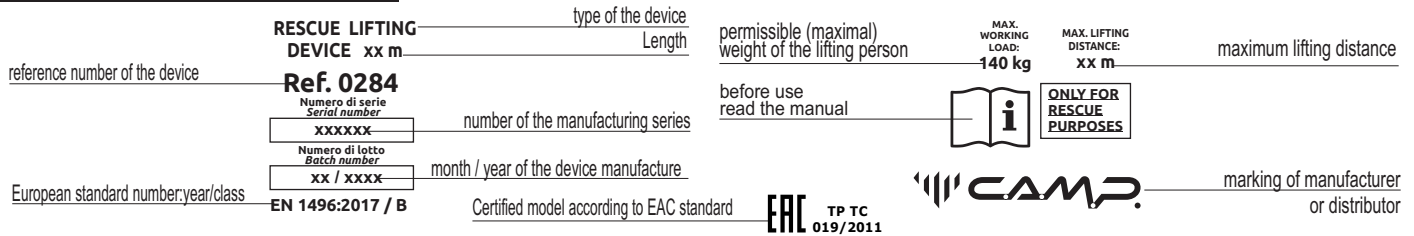

THE ESSENTIAL PRINCIPLES OF USE OF PERSONAL PROTECTIVE AND RESCUE EQUIPMENT

- personal protective equipment shall only be used by a person trained and competent in its safe use.
- personal protective equipment must not be used by a person with medical condition that could affect the safety of the equipment user in normal and emergency use.
- a rescue plan shall be in place to deal with any emergencies that could arise during the work.
- it is forbidden to make any alterations or additions to the equipment without the manufacturer's prior written consent.
- any repair shall only be carried out by equipment manufacturer or his certified representative.
- personal protective equipment shall not be used outside its limitations, or for any purpose other than that for which it is intended.
- personal protective equipment should be a personal issue item.
- before use ensure about the compatibility of items of equipment assembled into a fall arrest system. Periodically check connecting and adjusting of the equipment components to avoid accidental loosening or disconnecting of the components.
- it is forbidden to use combinations of items of equipment in which the safe function of any one item is affected by or interferes with the safe function of another.
- before each use of personal protective equipment it is obligatory to carry out a pre-use check of the equipment, to ensure that it is in a serviceable condition and operates correctly before it is used.
- during pre-use check it is necessary to inspect all elements of the equipment in respect of any damages, excessive wear, corrosion, abrasion, cutting or incorrect acting, especially in retractable fall arresters - cable or webbing, retractor and brake proper acting, casing, energy absorber, connector;
- regular periodic inspections are the essential for equipment maintenance and the safety of the users which depends upon the continued efficiency and durability of the equipment.
- during periodic inspection it is necessary to check the legibility of the equipment marking.
- it is essential for the safety of the user that if the product is re-sold outside the original country of destination the reseller shall provide instructions for use, for maintenance, for periodic examination and for repair in language of the country in which the product is to be used.
- personal protective equipment must be withdrawn from use immediately when any doubt arise about its condition for safe use and not used again until confirmed in writing by equipment manufacturer or his representative after carried out the detailed inspection.
- a full body harness conformed to EN 361 is the only acceptable body holding device that can be used in a fall arrest system.
- in full body harness use only attaching points marked with big letter "A" to attach a fall arrest system.
- the anchor device or anchor point for the fall arrest system should always be positioned, and the work carried out in such a way, as to minimise both the potential for falls and potential fall distance. The anchor device/point should be placed above the user. The shape and construction of the anchor device/point shall not allowed to self-acting disconnection of the equipment. It is recommended to use certified and marked structural anchor point complied with EN795.
- it is obligatory to verify the free space required beneath the user at the workplace before each occasion of use the fall arrest system, so that, in the case of a fall, there will be no collision with the ground or other obstacle in the fall path. The required value of the free space should be taken from instruction manual of used equipment.
- there are many hazards that may affect the performance of the equipment and corresponding safety precautions that have to be observed during equipment utilization, especially:- trailing or looping of lanyards or lifelines over sharp edges,- any defects like cutting, abrasion, corrosion, - climatic exposure,- pendulum falls,- extremes of temperature,- chemical reagents,- electrical conductivity.
- personal protective equipment must be transported in the package (e.g.: bag made of moisture-proof textile or foil bag or cases made of steel or plastic) to protect it against damage or moisture.
- the equipment can be cleaned and disinfected without causing adverse effect on the materials in the manufacture of the equipment. For textile products use mild detergents for delicate fabrics, wash by hand or in a machine and rinse in water. Plastic parts can be cleaned only with water. When the equipment becomes wet, either from being in use or when due cleaning, it shall be allowed to dry naturally, and shall be kept away from direct heat. In metallic products some mechanic parts (spring, pin, hinge, etc.) can be regularly slightly lubricated to ensure better operation.
- personal protective equipment should be stored loosely packed, in a well-ventilated place, protected from direct light, ultraviolet degradation, damp environment, sharp edges, extreme temperatures and corrosive or aggressive substances.

REVISION

In addition to the normal inspection required before, during and after each use, this product must be inspected by a skilled person every 12 months, starting from date the product is first used; this date and the subsequent checks must be recorded on the product's life sheet: keep this literature for inspection and reference for the life of the device. Check the legibility of the product's markings.

Any product or component showing any defect or wear, or if in doubt, should be replaced or repaired by the manufacturer or an authorised centre immediately. Each product in the safety system can be damaged during a fall and must always be inspected before using it again. After a major fall, a product must be replaced or inspected and repaired by the manufacturer or an authorised centre because damage may have occurred, even no external signs are visible.

LIFETIME

The lifetime of the product is unlimited, unless any defect appears and provided that periodic inspections are made at least once every 12 months from the date the product is first used and the results are recorded in the life sheet of the product. The following factors can reduce the lifetime of the product: intense use, damage to components of the product, contact with chemical substances, high temperatures, tears and abrasions, violent impacts, failure to maintain as

NOTICE D'UTILISATION



Avant tout usage de l'équipement, lire attentivement la présente notice d'utilisation

DISPOSITIF DI LEVAGE (de sauvetage)

Ref. 0284 (20 m) - 028401 (25 m)

EN 1496:2017 CLASSE B EAC TP TC 019/2011



Le dispositif de levage 0284-028401 pour le sauvetage fait partie des équipements de secours. A l'aide du dispositif de levage 0284-028401 les secouristes peuvent lever la victime d'un niveau plus bas sur un niveau plus élevé, ou de la faire descendre d'un niveau plus haut à un niveau plus bas. La distance de la descente ne peut pas dépasser 2 m. Le dispositif 0284-028401 est destiné pour être utilisé avec le trépied TRIPOD EVO ref.1883.

PARAMÈTRES TECHNIQUES:

- Charge de travail maximale: 140 kg
- Commande: manuelle
- Force exigé au niveau de la manivelle: 22 kg
- Diamètre de la corde installée: 6,3 mm
- Longueur de la corde: 20m (ref.0284), 25 m (ref.0284.01)
- Hauteur maximale de levage: 25 m
- Frein de sécurité automatique, protégeant contre la descente accidentelle de l'utilisateur

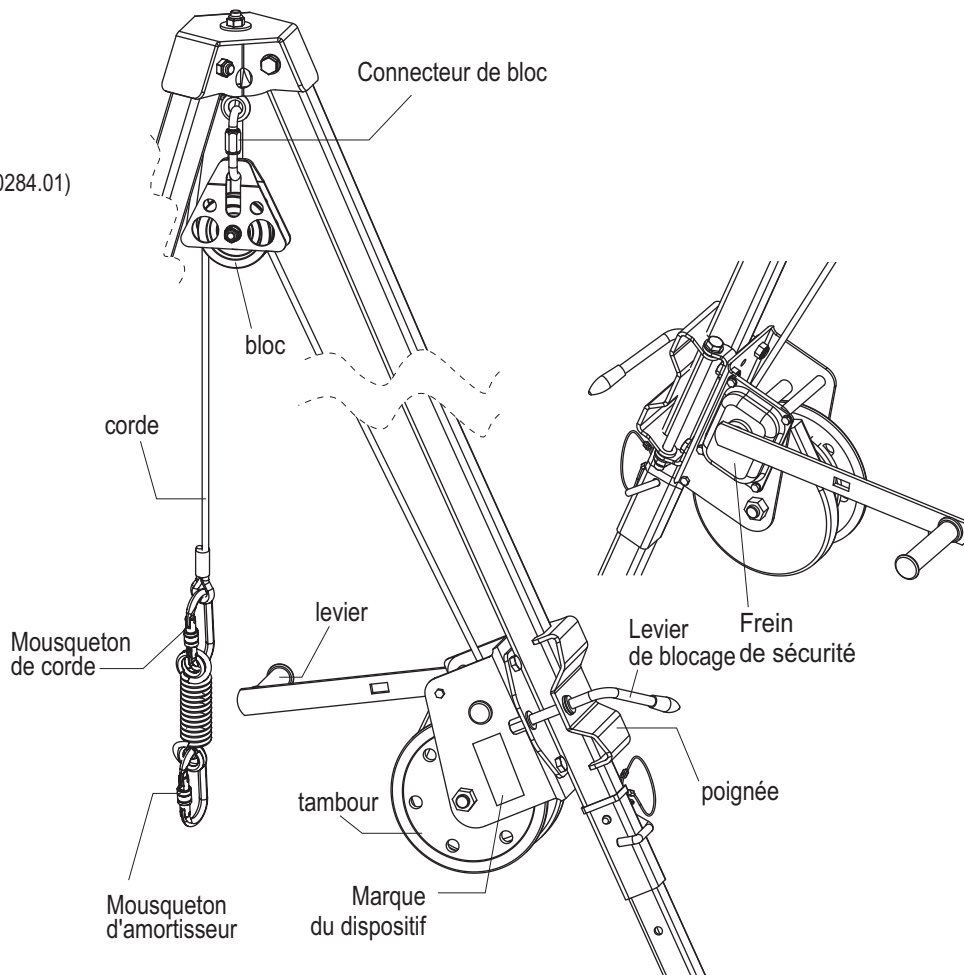

REMARQUE:

- Le dispositif de levage 0284-028401 de secours est destiné uniquement pour les besoins de sauvetage et ne peut pas être utilisé pour la protection contre la chute de hauteur. Pendant l'usage de l'équipement, en situation de risque de chute, il convient d'utiliser un système supplémentaire d'arrêt de chute de hauteur.
- La fonction de levage et de descente sert uniquement pour les besoins de sauvetage et ne peut pas être utilisé pour le levage et pour la descente des charges.
- Le dispositif de levage 0284-028401 de secours doit être commandé manuellement, à l'aide de la manivelle fournie avec l'équipement.
- Avant tout usage de l'équipement, il convient de procéder à une inspection de toutes les pièces composantes (habillage, tambour d'enroulement, manivelle, corde de travail, vis de fixation, poignée, amortisseur et connecteurs) de point de vue des endommagements mécaniques, chimiques et thermiques. Il convient également de vérifier le fonctionnement du mécanisme d'enroulement et du frein de sécurité. L'inspection visuelle et le contrôle sont effectués par l'utilisateur du dispositif.
- En cas de constatation des endommagements ou d'un fonctionnement incorrecte, le dispositif doit être retiré de l'usage.
- Il est strictement interdit de laisser la corde se dérouler entièrement du tambour. Il toujours laisser au minimum trois rouleaux de la corde sur le tambour cela est signalé par un marqueur rouge sur la corde. Il est strictement interdit de sortir la corde après l'apparition du marqueur sur la corde ! Il faut procéder régulièrement au contrôle du marqueur. Consultez le schéma A.
- Pendant toutes actions de sauvetage, il convient de garder le contact visuel direct ou indirect ou un autre moyen de communication avec la personne sauvée.
- L'utilisation du dispositif de levage de secours en connexion avec les équipements de protection contre la chute de hauteur doit être conforme aux notices d'utilisation d'un dispositif donnée et conforme aux normes en vigueur
- EN 361, EN 1497, EN 1498 pour les harnais le dispositif de maintien en support du corps d'utilisateur
- EN 341, pour les équipements de sauvetage
- EN795 pour les points (dispositifs) d'ancrage,
- EN353-1, EN353-2, EN354, EN 355, EN360, EN362 pour les équipements d'arrêt de chute de hauteur.

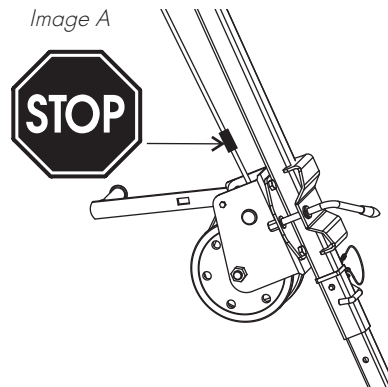

INSTALLATION DU DISPOSITIF REF.0284-028401 SUR UN TRIPOD EVO REF.1883

1. Ouvrir la poignée du dispositif

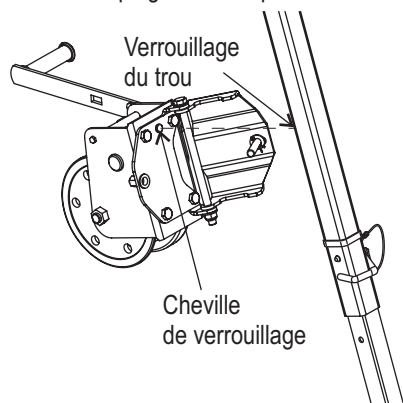

2. Installer le dispositif 0284-028401 sur le pied du support (trépied). La poignée doit être installée sur le siège d'installation situé sur la paroi basse du profil de pied du support.

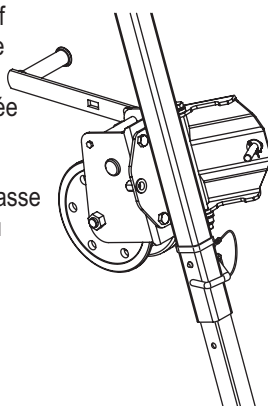

3. Installer la cheville de fixation se trouvant à l'intérieur de la poignée, dans le siège de fixation.

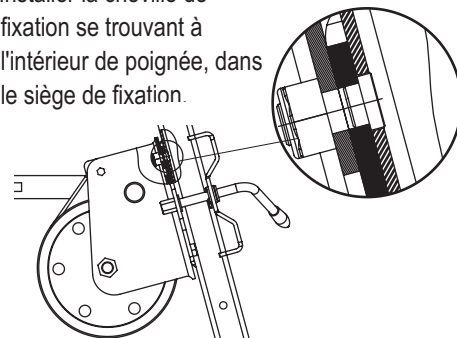

4. Fermer la poignée. Bloquer la poignée en serrant le levier de fixation.

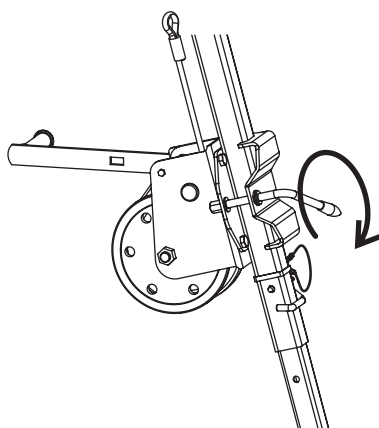

5. Insérer la corde du dispositif derrière les deux vis se trouvant derrière le tambour corde.

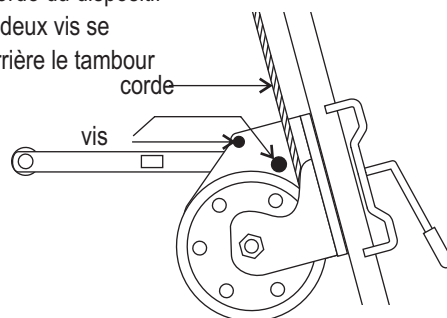

6. Fixer le bloc à la vis d'accrochage d'centrale du trépied. Les parois du bloc doivent être reliées à l'aide du connecteur fourni avec l'équipement. Vérifier la connexion et l'écrou de blocage de connecteur.

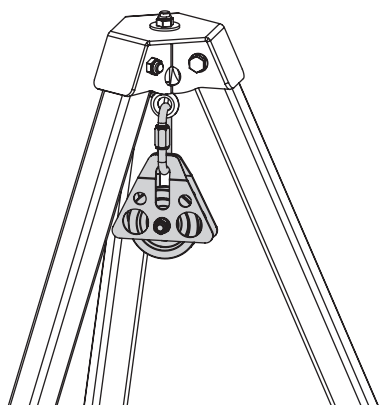

7. Mettre la corde sur le bloc. Vérifier le positionnement correct de la ligne sur le rouleau du bloc.

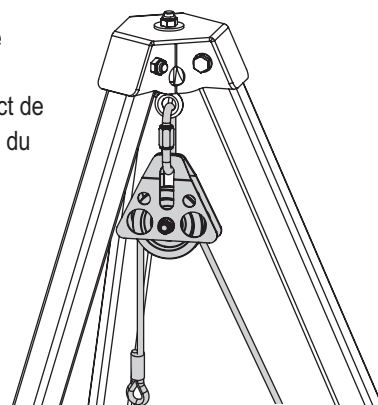

8. Connecter l'amortisseur à la corde du dispositif à l'aide d'un des mousquetons fournis avec l'amortisseur.

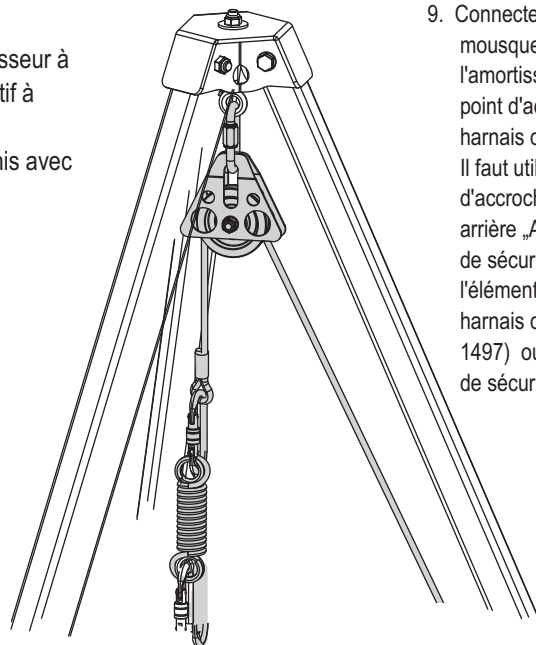

9. Connecter le mousqueton de l'amortisseur avec le point d'accrochage des harnais de l'employée. Il faut utiliser le point d'accrochage frontal ou arrière „A” des harnais de sécurité (EN 361) ou l'élément d'encrage des harnais de sécurité (EN 1497) ou de la boucle de sécurité (EN 1498).

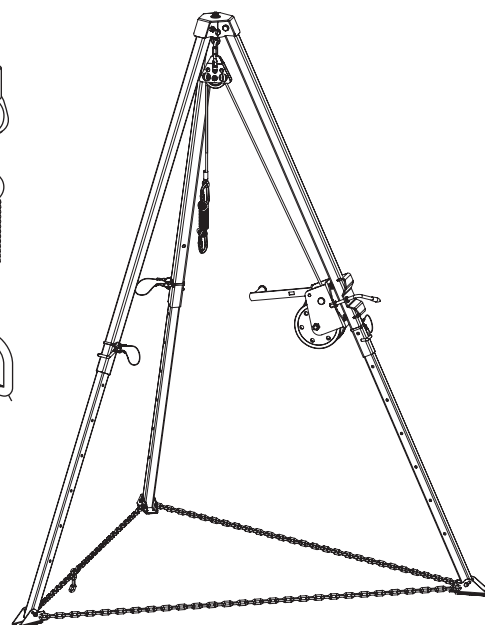
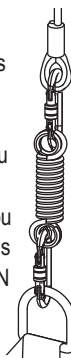

INSTALLATION DU DISPOSITIF REF.0284-028401 SUR UN ÉLÉMENT DE LA CONSTRUCTION FIXE

Il ya la possibilité d'installer le dispositif 0284-028401 sur un élément de la structure fixe comme par exemple une surface plate (p.ex. mur) ou sur un profil en acier.

L'élément de la structure fixe au quel le dispositif 0284-028401 doit être fixé doit avoir une structure stable, empêchant une déconnexion accidentelle du dispositif et il doit avoir la résistance statique minimale de 14 kN.

DÉMONTAGE DE LA POIGNÉE DU DISPOSITIF 0284-028401

1. Dévisser les quatre vis M10 de fixation de la poignée au dispositif 0284-028401.

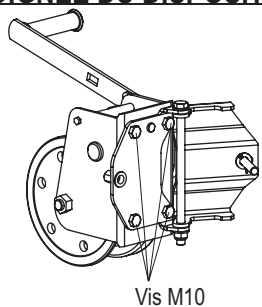

2. Sortir les vis. Enlever la poignée.

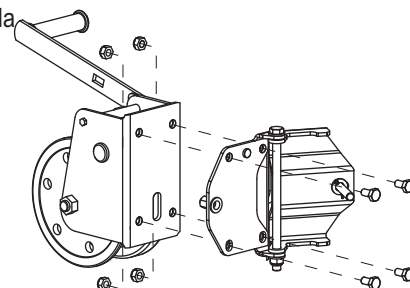

INSTALLATION DU DISPOSITIF 0284-028401 SUR UNE SURFACE PLATE

1. Le dispositif doit être connecté à l'aide de deux ouvertures ($\varnothing 10$ mm et 10 x 50 mm) situées dans la partie arrière du dispositif.
2. Fixer le dispositif à l'aide de deux tirants mécaniques ou chimiques M10 installés conformément au schéma B. Mettre deux rondelles M10 (DIN 125A) sous chaque écrou. Serrer les deux écrous autobloquants M10 (DIN 985).

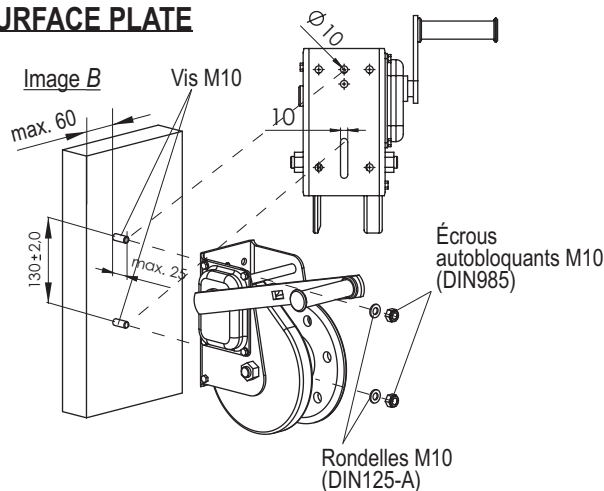

INSTALLATION DU DISPOSITIF 0284-028401 SUR LE PROFIL ACIER DE LA STRUCTURE FIXE

1. Le dispositif doit être connecté à l'aide de deux ouvertures ($\varnothing 10$ mm et 10 x 50 mm) situées dans la partie arrière du dispositif.
2. Fixer le dispositif à l'aide de deux vis M10. Passer les vis par les ouvertures du profil de la structure fixe, et ensuite par la paroi arrière du dispositif. La localisation des ouvertures sur le profil est indiquée sur le schéma C. Mettre deux rondelles M10 (DIN 125A) sous chaque écrou. Serrer deux écrous de Serrer les deux écrous autobloquants M10 (DIN 985).

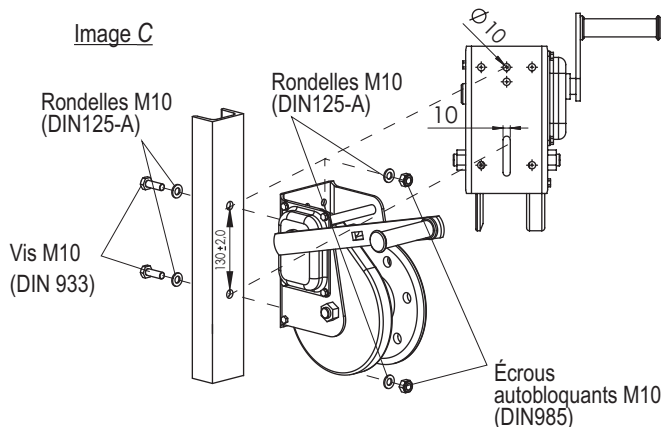

POSITIONNEMENT DU DISPOSITIF 0284-028401

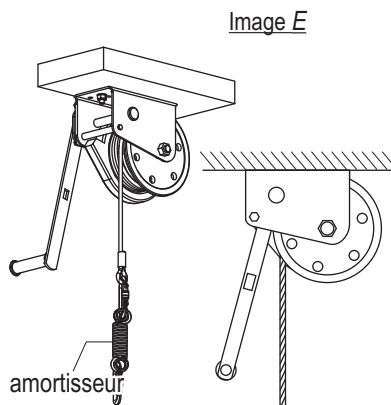
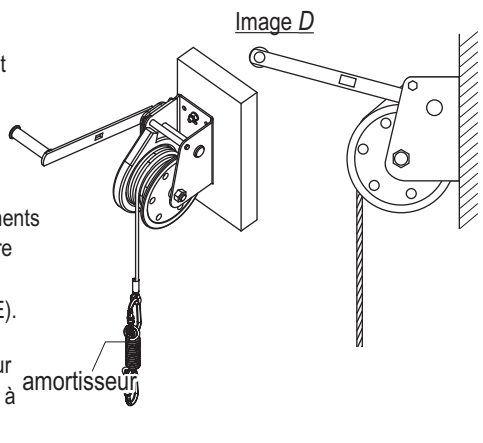

1. Vérifier la position correcte du dispositif et le guide de la corde conformément aux schémas D et E. Le dispositif 0284-028401 peut être fixé aux éléments verticaux de la structure fixé (schéma D) ou horizontaux (schéma E).
2. Connecter l'amortisseur à la corde du dispositif à l'aide d'un des mousquetons fournis avec l'amortisseur.

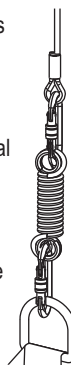

3. Connecter le mousqueton d'amortisseur au point d'encrage des harnais de l'employée. Il faut utiliser le point d'accrochage frontal ou arrière „A” des harnais de sécurité (EN 361) ou l'élément d'encrage des harnais de sécurité (EN 1497) ou de la boucle de sécurité (EN 1498).

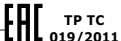

ÉTIQUETAGE DU DISPOSITIF:

numéro de catalogue	RESCUE LIFTING DEVICE xx m	type du dispositif Longeur	charge de travail maximale admissible	MAX. WORKING LOAD: 140 kg	MAX. LIFTING DISTANCE: xx m	distance maximale de levage de l'emp
	Ref. 0284		avant tout usage lire attentivement la notice d'utilisation		ONLY FOR RESCUE PURPOSES	
	Numero di serie Serial number XXXXXX	numéro de série du dispositif				
	Numero di lotto Batch number xx / XXXX	mois et année de fabrication				
numéro, année et la classe de la norme européenne	EN 1496:2017 / B	Le modèle est certifié EAC		TP TC 019/2011		désignation du fabricant ou du distributeur du dispositif

RÈGLES GÉNÉRALES D'USAGE DES ÉQUIPEMENTS INDIVIDUELLES DE PROTECTION ET DE SAUVETAGE

- L'équipement individuel de protection et de sauvetage doit être utilisé uniquement par les personnes ayant suivi la formation dans ce domaine.
- L'équipement individuel de protection et de sauvetage ne peut pas être utilisé par les personnes dont l'état de santé peut avoir l'impact sur la sécurité de l'utilisation quotidienne ou de l'utilisation en cas d'un accident.
- Il convient de préparer le plan d'une action de sauvetage qui pourra être suivi en cas de besoin.
- Il est strictement interdit de faire des modifications de l'équipement sans un accord écrit du fabricant.
- Toute réparation de l'équipement ne peut être assurée que par son fabricant ou par un représentant agréé.
- L'équipement individuel de protection et de sauvetage ne peut pas être utilisé d'une façon non conforme à sa fonction.
- L'équipement individuel de protection est un équipement individuel et doit être utilisé par une personne.
- Avant tout usage il faut s'assurer si tous les éléments composant de l'équipement de protection contre la chute de hauteur collaborent correctement. Il faut procéder régulièrement au contrôle des connexions et à l'adaptation des éléments composants de l'équipement pour éviter le desserrage ou la déconnexion accidentelle.
- Il est strictement interdit d'utiliser les ensembles des équipements de protection et de sauvetage dans le cas où le fonctionnement d'un des composants de l'équipement est perturbé par le fonctionnement d'un autre.
- Avant tout usage de l'équipement individuel de protection et de sauvetage il convient de procéder à son inspection détaillée pour vérifier son état et son fonctionnement correct.
- Pendant l'inspection il convient de vérifier tous les éléments de l'équipement en payant une attention particulière sur tous les endommagements, les usures excessives, la corrosion, la friction, la coupe et le fonctionnement incorrect. Il faut vérifier dans les dispositifs particuliers :
 - Dans les harnais de sécurité et les ceintures pour le maintien de position les agrafes, éléments de réglage, points (agrafes) d'accrochage, bandes, coutures;
 - Dans les amortisseurs de sécurité les boucles d'accrochage, bande, couture, habillage, connecteurs;
 - Dans les cordes et dans les glissières de corde les boucles, cosses, connecteurs, éléments de réglage, tresses;
 - Dans les lignes et dans les glissières métalliques les conduits, bornes, boucles, cosses, connecteurs, éléments de réglage;
 - Dans les dispositifs à autofreinage prévu pour la corde ou la bande le fonctionnement correcte d'enrouleur et du mécanisme de blocage, habillage, amortisseur, connecteurs;
 - Dans les dispositifs d'autoserrage avec le corps du dispositif le déplacement correcte de la glissière, fonctionnement du mécanisme de blocage, rouleaux, vis et rivets, connecteurs, amortisseur de sécurité;
 - Dans les connecteurs (mousquetons) du corps portant le rivetage, cliquet principal, fonctionnement du mécanisme bloquant.
- Au moins une fois par an, après tous 12 mois d'utilisation, le dispositif doit être retiré de l'usage et soumis à la révision périodique détaillée. La révision peut être effectuée par la personne responsable à l'usine des inspections périodiques des équipements de protection et ayant suivi une formation dans ce domaine. Les révisions peuvent être aussi effectuées par le fabricant de l'équipement ou par la personne ou la société agréée par le fabricant. Il faut vérifier en détail tous les éléments de l'équipement en payant une attention particulière sur tous les endommagements, usure excessif, corrosion, friction, coupure et le fonctionnement incorrect (consultez le point ci-avant).
- Dans certains cas, si l'équipement de protection a une structure compliquée et complexe, comme par exemple l'équipement d'autofreinage, les inspections périodiques ne peuvent être effectuées que par le fabricant de l'équipement ou par son représentant agréé. Après la révision, on définira la date de la prochaine inspection.
- Les inspections régulières et périodiques sont essentielles pour l'état de l'équipement et pour la sécurité des utilisateurs qui dépend entièrement de l'efficacité et de la durabilité parfaites de l'équipement.
- Toutes les informations concernant les équipements de protection (nom, numéro de série, date d'achat et de la mise à disposition pour l'usage, nom d'utilisateuse, informations concernant les réparations et les révisions et le retrait d'usage) doivent être notées dans la charte d'utilisation du dispositif donné. L'usine où le dispositif est utilisé, est entièrement responsable des inscriptions sur la charte. Il est interdit d'utiliser l'équipement de protection dépourvu de la charte d'utilisation complétée.
- Si l'équipement est vendu pour être utilisé dans un autre pays que le pays d'origine, le fournisseur de l'équipement doit fournir l'équipement avec la notice d'utilisation et d'entretien et des informations concernant les inspections périodiques et les réparations de l'équipement en langue du pays où le dispositif sera utilisé.
- Pendant l'usage de l'équipement il faut payer l'attention particulière et éviter les événements dangereux ayant l'impact sur le fonctionnement de l'équipement et la sécurité des utilisateurs, et en particulier :
 - La contorsion et le déplacement des cordes sur les rives pointues,
 - Les chutes à pendule,
 - Le contact des éléments composants avec les rives pointues,
 - L'activité des températures extrêmes,
 - Quelconques endommagements comme la coupure, friction, rupture,
 - L'action des produits chimiques et des substances caustiques et de corrosion,
 - L'usure et les endommagements de l'équipement sous l'influence des facteurs climatiques et du rayonnement UV,
 - La conduction du courant.
- L'équipement individuel de protection et de sauvetage peut être utilisé dans la plage de température de -30°C à +50°C.
- L'équipement individuel de protection doit être retiré immédiatement d'usage s'il y a quelconques doutes en ce qui concerne l'état de l'équipement et son fonctionnement correct.
- La réintroduction de l'équipement pour l'usage peut avoir lieu après la révision détaillée par le fabricant de l'équipement et après son accord écrit, autorisant la réutilisation de l'équipement.
- L'équipement individuel de protection doit être retiré d'usage et soumis à la destruction (destruction permanente) s'il a été utilisé pour arrêter la chute.
- Seuls les harnais de sécurité conformes à la norme EN361 sont le seul équipement autorisé pour être utilisé pour le maintien de la position du corps.
- Le point (le dispositif) d'encrage de l'équipement de protection contre la chute de hauteur doit avoir une structure solide et la position limitant le risque de chute et minimisant la hauteur de la chute libre. Le point d'encrage de l'équipement doit être situé au-dessus du poste de travail de l'utilisateur. La forme et la structure du point d'encrage de l'équipement doit assurer la connexion fixe de l'équipement et ne peut pas provoquer sa déconnexion accidentelle. Il est conseillé d'utiliser les points d'encrage certifiés et marqués, conformes à la norme EN 795.
- Il faut obligatoirement vérifier la clairevoie sous le poste de travail où sera utilisé l'équipement de protection individuelle contre la chute de hauteur afin d'éviter la chute contre les objets ou la surface inférieure lors de l'arrêt de la chute. La valeur de la clairevoie exigée sous le poste de travail doit être vérifiée dans la notice d'utilisation de l'équipement de protection qu'on souhaite d'utiliser.
- L'équipement individuel de protection doit être transporté en emballage le protégeant contre l'endommagement et l'humidité, par exemple en sacs fabriqués en tissu imprégné ou en coffres/boîtes en acier ou en plastique.
- L'équipement individuel de protection doit être nettoyé et désinfecté de façon à ne pas abîmer le matériel (matière première) dont le dispositif est fabriqué. Pour le nettoyage des tissus (bandes, cordes) il convient d'utiliser les produits de nettoyage pour les tissus légers/déliés. Ces éléments peuvent être lavés manuellement ou dans la machine à laver.
- Bien rincer. L'équipement mouillé lors du nettoyage ou pendant l'utilisation doit être bien séché dans les conditions naturelles, loin de toutes sources de chaleur. Les pièces mécaniques et métalliques (ressort, charnières, cliquets, etc.) peuvent être graissés périodiquement afin d'améliorer leur fonctionnement.
- L'équipement individuel de protection et de sauvetage doit être stocké en emballage desserré, dans les locaux bien ventilés, protégé contre l'action de la lumière, du rayonnement UV, teneur en poussières, objets pointus, températures extrêmes et les substances caustiques.

REVISION

Outre le contrôle visuel normal fait avant, pendant et après chaque utilisation, ce produit doit être examiné par une personne compétente tous les 12 mois, à compter de la date de la première utilisation du produit. L'enregistrement de cette date et des contrôles successifs doit être effectué sur la fiche de durée de vie du produit: Conserver la notice d'information pour le contrôle et en référence pour toute la durée de vie du produit. Contrôler la lisibilité des marquages du produit.

Si l'article ou un de ses composants, montre des signes d'usure ou des défauts, il doit être changé ou réparé par le fabricant ou un centre autorisé, même en cas de doute seulement. Chaque élément faisant partie du système de sécurité peut être abîmé durant une chute et il doit donc toujours être examiné avant d'être réutilisé. Tout produit, ayant subi une chute importante, doit être mis au rebut ou inspectés et réparés par le fabricant ou un centre autorisé, car il peut avoir subi des dommages invisibles à l'œil nu.

DURÉE DE VIE

La durée de vie du produit est illimitée, en l'absence de causes de mise au rebut et à condition d'effectuer les contrôles périodiques, au moins une fois tous les 12 mois à compter de la date de la première utilisation du produit, et de consigner les résultats dans la fiche de vie du produit. Les facteurs suivants font exception et peuvent réduire la durée de vie du produit: utilisation intense, dommages causés à des composants du produit, contact avec des substances chimiques, températures élevées, abrasions, coupures, chocs violents, mauvaises utilisations et conservation. En cas de doute quant à la sécurité offerte par ce produit, contacter la société C.A.M.P. spa ou le distributeur.



Machen Sie sich gründlich mit der Gebrauchsanweisung vertraut, bevor Sie die Vorrichtung benutzen

RETTUNGSHEBEVORRICHTUNG

Ref. 0284 (20 m) - 028401 (25 m)

EN 1496:2017 CLASSE B TP TC 019/2011

Die Rettungshebevorrichtung 0284-028401 ist ein Bestandteil der Rettungsausrüstung. Mittels der Vorrichtung 0284-028401 kann der Retter einen Verletzten von einem niedrigeren Niveau auf ein höheres Niveau hochheben oder diesen von einem höheren Niveau auf ein niedrigeres Niveau herunterlassen. Ein Abstand beim Herunterlassen darf 2 m nicht übersteigen. Die Vorrichtung 0284-028401 ist zum Einsatz mit dem Stativ TRIPOD EVO ref.1883 vorgesehen.

TECHNISCHE ANGABEN:

maximale Betriebslast: 140 kg
Antrieb: manuell
auf der Kurbel erforderliche Kraft: 22 kG
Durchmesser eines integrierten Seiles: 6,3 mm
Seillänge: 20m (ref.284), 25 m (ref.028401)
maximale Hebehöhe: 25 m
automatische Notbremse, die ein unkontrolliertes Herunterlassen des Anwenders verhindert

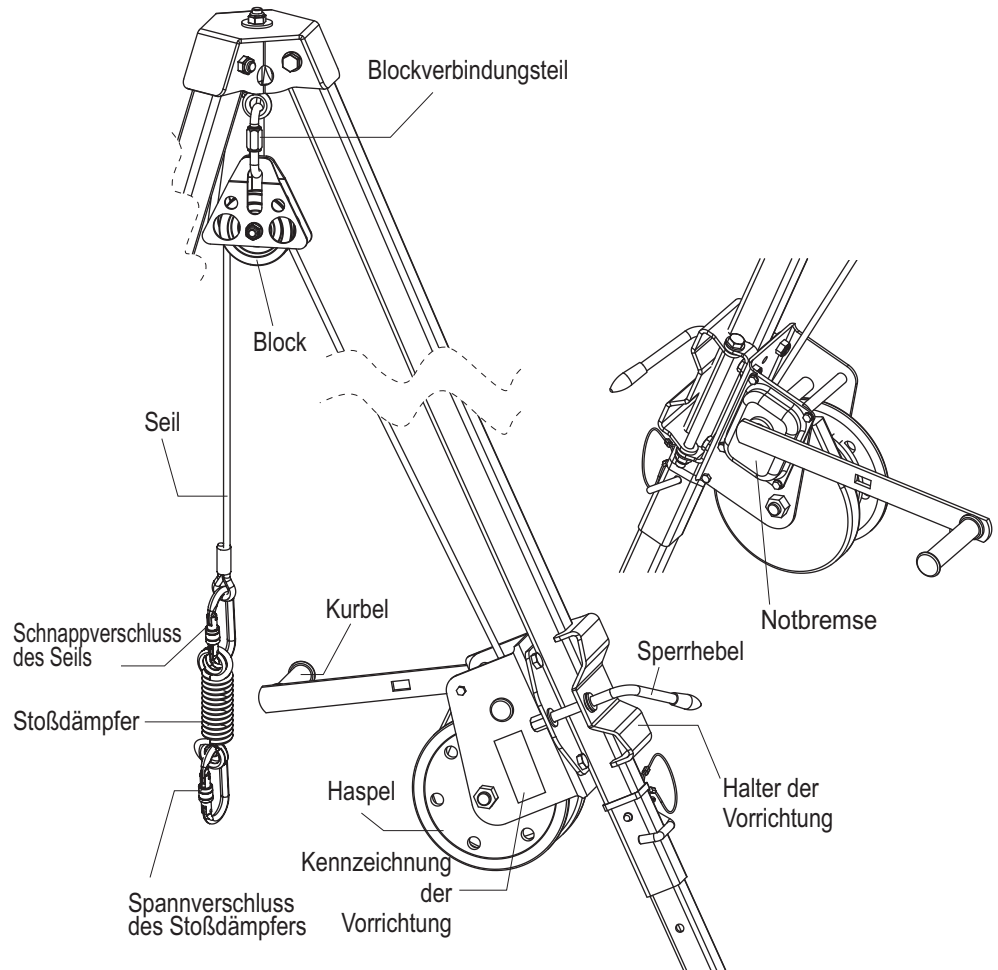

WICHTIG:

- Die Rettungshebevorrichtung 0284-028401 ist ausschließlich zu Rettungszwecken vorgesehen und darf nicht für den Schutz gegen Absturz angewandt werden. Während der Anwendung der Vorrichtung in einer Situation, bei der die Gefahr des Absturzes auftritt, ist ein zusätzliches System für Reduktion der Absturzgefahr anzuwenden.
- Die Funktion des Hochhebens und des Herunterfallens dient ausschließlich den Rettungszwecken und darf nicht für das Hochheben und Herunterfallen der Ladungen verwendet werden.
- Die Rettungshebevorrichtung 0284-028401 ist manuell zu bedienen, indem man eine mitgelieferte Kurbel benutzt.
- Vor jeweiliger Anwendung der Vorrichtung ist eine gründliche Überprüfung sämtlicher Bestandteile (Gehäuse, Haspel, Kurbel, Betriebsseil, Befestigungsschraube, Halter, Stoßdämpfer und Verbindungsteile) auf mechanische, chemische und thermische Beschädigungen vorzunehmen. Auch die Funktion des Aufwickelns und der Notbremse ist zu überprüfen. Solche Kontrolle und Überprüfung nimmt der Anwender der Vorrichtung vor. Sollten dabei irgendwelche Beschädigungen oder eine nicht sachgerechte Funktion der Vorrichtung festgestellt werden, ist diese außer Betrieb zu setzen.
- Es ist darauf zu achten, dass niemals ein vollständiges Abrollen des Seiles aus dem Haspel erfolgt. Jeweils müssen mindestens drei Seilrollen auf der Haspel übrig geblieben sein - was durch eine, auf dem Seil vorhandene, rote Markierung signalisiert wird. Sobald die Markierung sichtbar ist, darf man nicht das Seil herausfahren! Es ist zyklisch die Lage der Markierung auf dem Seil zu überprüfen. Siehe Abbildung A.
- Während des gesamten Noteinsatzes ist ein unmittelbarer oder mittelbarer Blickkontakt oder eine auf andere Art und Weise realisierende Kommunikation mit einem Verletzten notwendig.
- Die Anwendung der Rettungshebevorrichtung in Verbindung mit der gegen Absturz sichernden Ausrüstung muss den Anweisungen der Ausrüstung und den geltenden Normen entsprechen:
 - EN 361, EN 1497, EN 1498 für Sicherheitsgeschirr Vorrichtungen, die den Körper des Anwenders halten
 - EN 341, für Rettungsvorrichtungen,
 - EN795 für Ankerpunkte (Ankervorrichtungen),
 - EN353-1, EN353-2, EN354, EN 355, EN360, EN362 für die gegen Absturz sichernde Ausrüstung.

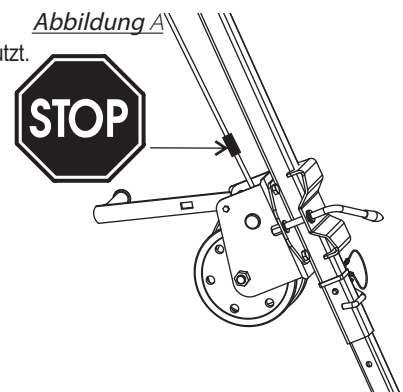

ANBRINGEN DER VORRICHTUNG REF.0284-028401 AUF DEM SICHERHEITSSTATIV TRIPOD EVO REF.1883

1. Den Halter der Vorrichtung öffnen

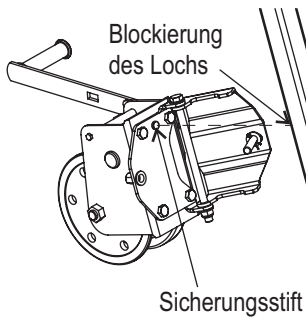

2. Die Vorrichtung 0284-028401

auf den Stativfuß anbringen. Der Halter der Vorrichtung soll auf einem Einbausitz, die sich auf der unteren Wand des Wandfußprofils befindet, befestigt werden.

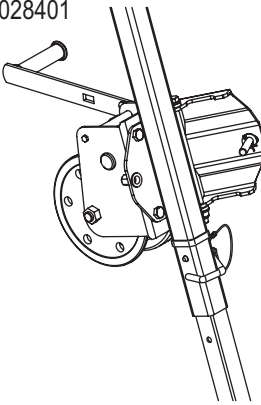

3. Den im Halter der Vorrichtung befindlichen Befestigungsstift im Einbausitz anbringen.

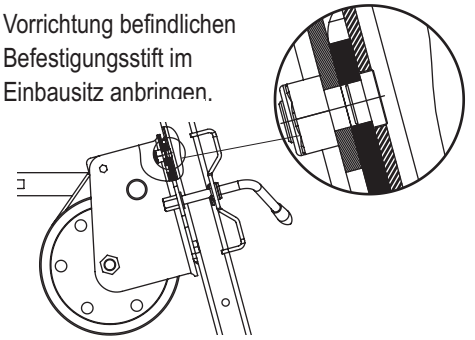

4. Den Halter schließen. Den Halter sperren, indem man den Sperrhebel zudreht.

Vor dem Zudrehen auf das Gewinde eine geringe Menge Schmierstoff auflegen. Die Vorrichtung 0284-028401 darf sich auf dem Stativfuß nicht verstellen.

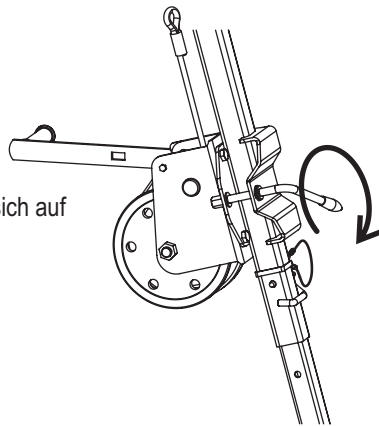

5. Das Seil der Vorrichtung hinter den zwei hinter dem Haspel befindlichen Schrauben umlegen.

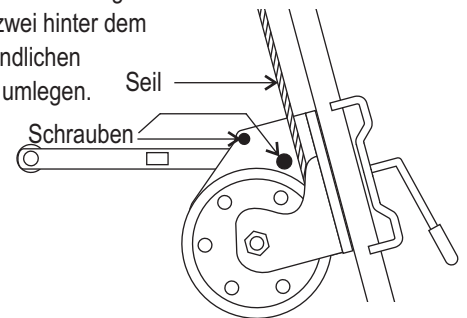

6. Einen Block an der zentralen Anzapfschraube des Stativs befestigen. Die Blockwände sollen miteinander mittels eines mitgelieferten Verbindungsteils verbunden werden. Verbindung und Sperrmutter des Verbindungsteils überprüfen.

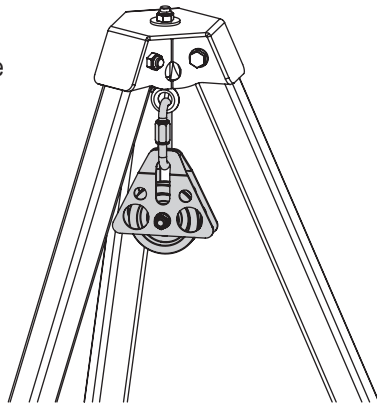

7. Das Seil auf den Block anbringen. Richtige Lage des Seiles auf der Blockrolle überprüfen.

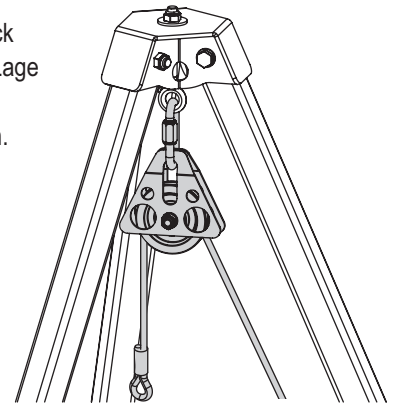

8. Den Stoßdämpfer an das Seil der Vorrichtung mittels eines der mitgelieferten Schnappverschlüsse anschließen.

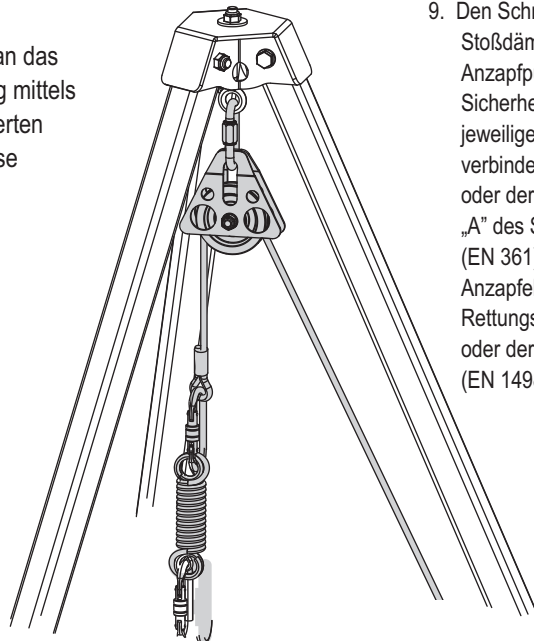

9. Den Schnappverschluss des Stoßdämpfers mit einem Anzapfpunkt des Sicherheitsgeschirrs eines jeweiligen Mitarbeiters verbinden. Es ist der vordere oder der hintere Anzapfpunkt „A“ des Sicherheitsgeschirrs (EN 361) oder ein Anzapfelement des Rettungsgeschirrs (EN 1497) oder der Rettungsschleife (EN 1498) anzuwenden.

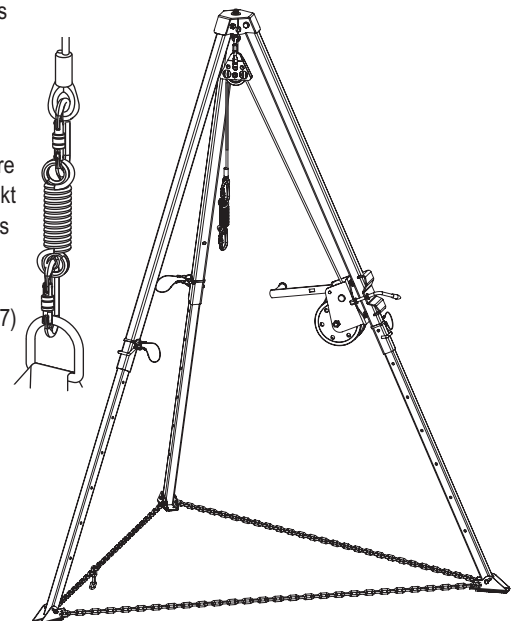

ANBRINGEN DER VORRICHTUNG REF.0284-028401 AUF EINEM ELEMENT DER FESTEN KONSTRUKTION

Es besteht die Möglichkeit, die Vorrichtung 0284-028401 auf ein Element der festen Konstruktion, wie flache Oberfläche (z.B. Wand) oder auf ein Stahlprofil anzubringen. Ein Element der festen Konstruktion, an das die Vorrichtung 0284-028401 zu befestigen ist, soll eine stabile Konstruktion, die zufälliges Trennen der Vorrichtung verhindert, sowie minimale statische Festigkeit von 14 kN aufweisen.

ABBAU DES HALTERS DER VORRICHTUNG 0284-028401

1. Vier Schrauben M10 lösen, die den Halter der Vorrichtung 0284-028401 befestigen.

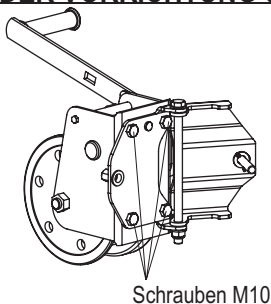

2. Schrauben entfernen. Halter ausnehmen.

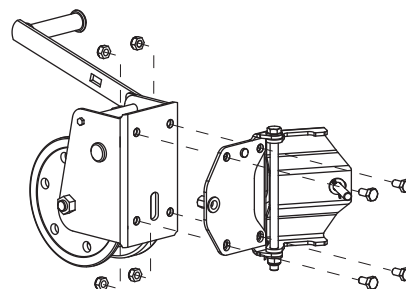

ANBRINGEN DER VORRICHTUNG 0284-028401 AUF EINER FLACHEN OBERFLÄCHE

1. Die Vorrichtung soll über die zwei Öffnungen ($\varnothing 10$ mm und 10×50 mm), die sich in der Rückwand der Vorrichtung befinden, befestigt werden.
2. Die Vorrichtung mittels der zwei mechanischen oder chemischen Anker M10 befestigen, die entsprechend der Abbildung B einzubauen sind. Zwei Unterlegscheiben M10 (DIN 125A) unter jede Mutter anbringen. Zwei selbstsperrende Muttern M10 (DIN 985) zudrehen (DIN 985).

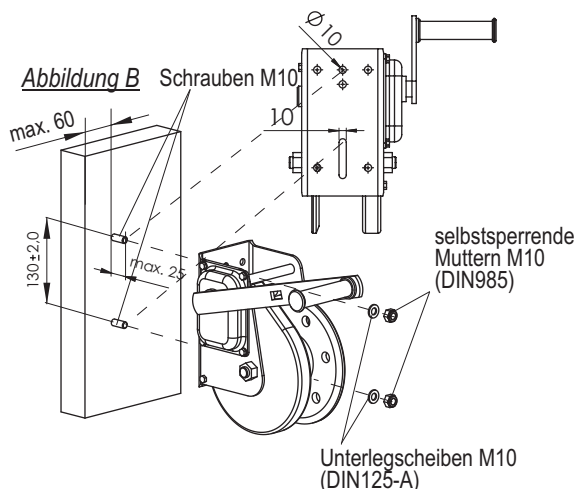

ANBRINGEN DER VORRICHTUNG 0284-028401 AUF EINEM STAHLPROFIL DER FESTEN KONSTRUKTION

1. Die Vorrichtung soll über zwei Öffnungen ($\varnothing 10$ mm und 10×50 mm), die sich in der Rückwand der Vorrichtung befinden, befestigt werden.
2. Die Vorrichtung mittels der zwei Schrauben M10 befestigen. Die Schrauben durch Öffnungen im Profil der festen Konstruktion und anschließend durch die Rückwand der Vorrichtung führen. Die Anordnung der Öffnungen auf einem Profil ist auf der Abbildung C dargestellt. Zwei Unterlegscheiben M10 (DIN 125A) unter jede Mutter legen. Zwei selbstsperrende Muttern M10 (DIN 985) zudrehen.

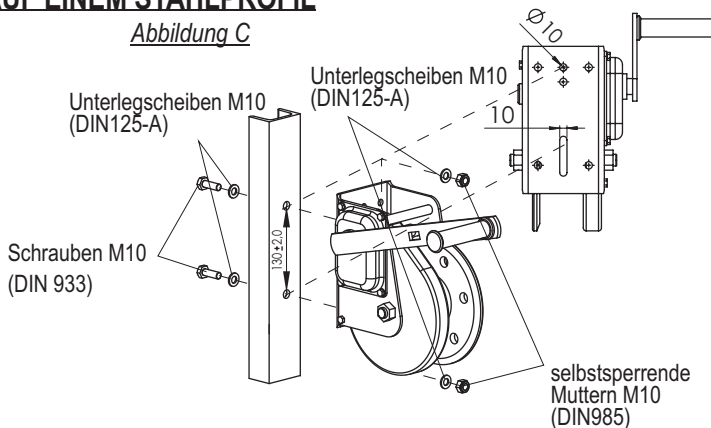

LAGE DER VORRICHTUNG 0284-028401

1. Die sachgerechte Lage der Vorrichtung und Seilführung entsprechend den Abbildungen D und E überprüfen. Die Vorrichtung 0284-028401 kann an Elemente der festen Konstruktionen, senkrecht (Abb. D) oder waagrecht (Abb. E) befestigt werden.

Abbildung D

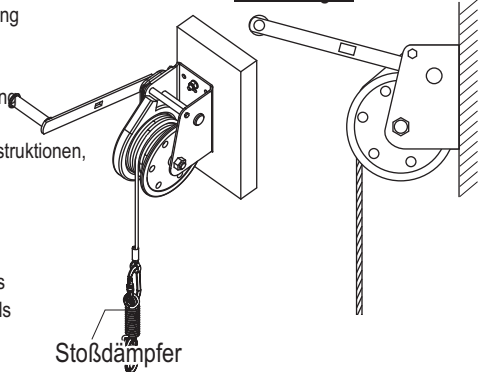

2. Den Stoßdämpfer an das Seil der Vorrichtung mittels eines der mitgelieferten Schnappverschlüsse anschließen.

Stoßdämpfer

Abbildung E

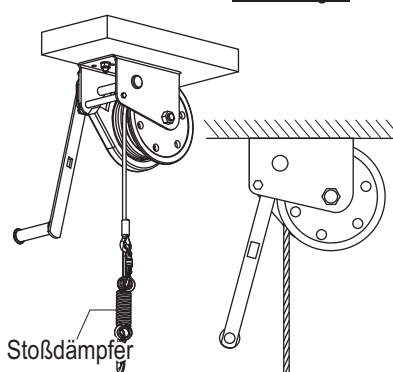

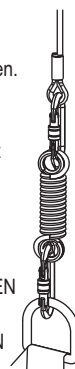

Stoßdämpfer

3. Den Schnappverschluss des Stoßdämpfers mit einem Anzapfpunkt des Sicherheitsgeschirrs eines jeweiligen Mitarbeiters verbinden. Es ist dabei ein vorderer oder ein hinterer Anzapfpunkt „A“ des Sicherheitsgeschirrs (EN 361) oder ein Anzapfelement des Rettungsgeschirrs (EN 1497) oder einer Rettungsschleife (EN 1498) anzuwenden.



KENNZEICHNUNG DER VORRICHTUNG

Bestellnummer	RESCUE LIFTING DEVICE xx m	Vorrichtungsart Länge	maximale zulässige Belastung der Vorrichtung	MAX. WORKING LOAD: 140 kg	MAX. LIFTING DISTANCE: xx m	maximale Entfernung, auf die ein Mitarbeiter hochgehoben werden kann
Nummer, Jahr und Klasse der europäischen Norm	Ref. 0284 Numero di serie Serial number XXXXXX Numero di lotto Batch number xx / XXXX EN 1496:2017 / B	Seriennummer der Vorrichtung Herstellungsmonat und -jahr	vor jeweiligem Gebrauch sich mit der Gebrauchsanweisung vertraut zu machen		ONLY FOR RESCUE PURPOSES	Bezeichnung des Herstellers oder Vertreibers der Vorrichtung
		Der Modell ist auch gemäß EAC zertifiziert		TP TC 019/2011		

GRUNDLEGENDE BESTIMMUNGEN FÜR DEN GEBRAUCH DER PERSÖNLICHEN SCHUTZ- UND RETTUNGSAUSRÜSTUNG

- Die persönliche Schutz- und Rettungsausrüstung dürfen nur solche Personen anwenden, die im Bereich ihrer Benutzung geschult wurden.
- Die Anwendung der persönlichen Schutz- und Rettungsausrüstung durch Personen, deren Gesundheitszustand die Sicherheit während des täglichen Gebrauchs oder bei dem Noteinsatz beeinflussen könnte, ist untersagt.
 - Es ist ein Plan des Noteinsatzes zu erstellen, der je nach dem Bedarf anwendbar wird.
 - Die Ausführung irgendwelcher Änderungen im Bereich der Vorrichtung, ohne dass man vorher dabei eine schriftliche Zustimmung des Herstellers einholt, ist nicht gestattet.
 - Jegliche Reparaturen der Vorrichtung dürfen ausschließlich durch den Hersteller der Vorrichtung oder durch einen von ihm dafür bevollmächtigten Vertreter ausgeführt werden.
 - Die persönliche Schutz- und Rettungsausrüstung darf nicht bestimmungsgemäß angewandt werden.
 - Die persönliche Schutzausrüstung ist persönliche Ausrüstung und soll durch nur eine Person angewandt werden.
 - Vor jeweiligem Gebrauch ist zu überprüfen, ob sämtliche Bestandteile der das gegen Absturz sichernden System bildenden Ausrüstung sachgerecht zusammenwirken. Zyklisch sind Anschlüsse und Anpassung der Bestandteile der Ausrüstung zu überprüfen, um ihr zufälliges Trennen oder Lösen zu vermeiden.
 - Es ist untersagt, Sets der Schutz- und Rettungsausrüstung, bei der die Funktion eines jeweiligen Bestandteiles der Ausrüstung durch die Funktion eines anderen Bestandteils beeinträchtigt ist, zu verwenden.
 - Vor jeweiligem Gebrauch der persönlichen Schutz- und Rettungsausrüstung ist ihre gründliche Kontrolle vorzunehmen, um ihren Zustand und ihre Funktion zu überprüfen.
 - Während der Kontrolle sind sämtliche Bestandteile der Ausrüstung zu überprüfen, wobei man seine Aufmerksamkeit vor allem auf irgendwelche Beschädigungen, übermäßige Abnutzung, Korrosion, Durchscheuern, Schnitte und nicht sachgerechte Funktion konzentrieren sollte. Es ist insbesondere auf Folgendes in einzelnen Vorrichtungen zu achten:
 - in Sicherheitsgeschirren und Gurten für Bestimmung der Arbeitsposition auf Klammern, Einstellelemente, Anzapfpunkte (Anzapfklammern), Bänder, Nähte, Schlaufen;
 - in Sicherheitsstoßdämpfern auf Anzapfschleifen, Band, Nähte, Gehäuse, Verbindungsteile;
 - in Leinen und Textilführungen auf Seil, Schlingen, Kauschen, Verbindungsteile, Einstellelemente, Langspitze;
 - in Leinen und Stahlführungen auf Seil, Drähte, Klemmen, Schlingen, Kauschen, Verbindungsteile, Einstellelemente;
 - in selbsthemmenden Vorrichtungen mit einer Leine oder mit einem Band, sachgerechte Funktion des Haspels und des Sperrsystems, Gehäuse, Stoßdämpfer, Verbindungsteile;
 - in selbstklemmenden Vorrichtungen auf Gehäuse der Vorrichtung, sachgerechtes Verstellen auf der Führung, Funktion des Sperrsystems, Rollen, Schrauben und Nieten, Verbindungsteile, Sicherheitsstoßdämpfer;
 - in Verbindungsteilen (Schnappverschlüssen) auf Tragkörper, Nieten, Hauptklinke, Funktion des Sperrsystems.
 - Mindestens einmal pro Jahr, jeweils nach 12 Monaten der Anwendung ist die persönliche Schutzausrüstung außer Betrieb zu setzen und einer gründlichen zyklischen Prüfung zu unterziehen. Die zyklische Prüfung darf nur eine im Werk für zyklische Kontrollen der Schutzausrüstung verantwortliche und in diesem Bereich geschulte Person vornehmen. Die zyklischen Kontrollen können auch durch den Hersteller der Vorrichtung oder durch eine vom Hersteller bevollmächtigte Person oder Firma vorgenommen werden. Es ist gründlich sämtliche Bestandteile der Ausrüstung zu überprüfen, wobei insbesondere irgendwelche Beschädigungen, übermäßige Abnutzung, Korrosion, Durchscheuern, Schnitte und nicht sachgerechte Funktion (siehe den vorherigen Punkt) zu beachten sind.
 - In einigen Fällen, wenn die Schutzausrüstung komplizierten und komplexen Aufbau aufweist, wie z.B. selbsthemmende Vorrichtungen, können die zyklischen Prüfungen ausschließlich durch den Hersteller der Vorrichtung oder durch einen von ihm dafür bevollmächtigten Vertreter vorgenommen werden. Nach der Durchführung einer zyklischen Prüfung wird ein Datum der nächsten Prüfung bestimmt.
 - Regelmäßige zyklische Prüfungen sind Voraussetzung, wenn es sich um den Zustand der Ausrüstung und um Sicherheit des Anwenders, die von voller Zuverlässigkeit und Dauerhaftigkeit der Vorrichtung abhängt, handelt.
 - Sämtliche Angaben zu der persönlichen Schutzausrüstung (Bezeichnung, Seriennummer, Datum der Anschaffung und der Inbetriebnahme, Anwendernamen, Angaben zu Reparaturen und Prüfungen und zu Außerbetriebsetzung) müssen im Betriebsblatt einer jeweiligen Vorrichtung enthalten sein. Für die Eintragung auf dem Betriebsblatt ist die Arbeitsstätte, in der die jeweilige Ausrüstung angewandt ist, verantwortlich. Das Blatt ist durch eine im Werk für die Schutzausrüstung verantwortliche Person auszufüllen. Die Anwendung einer persönlichen Schutzausrüstung, die kein ausgefülltes Betriebsblatt aufweist, ist nicht gestattet.
 - Sollte die Ausrüstung außerhalb des Bereichs ihres Ursprungslandes verkauft werden, muss der Lieferant der Ausrüstung diese mit einer Gebrauchsanweisung, Wartungsaufweisung und Angaben zu zyklischen Prüfungen und zu Reparaturen der Ausrüstung, die in der für das Land, in dem die Ausrüstung zur Anwendung vorgesehen ist geltenden Sprache zu erstellen sind, versehen.
 - Während der Anwendung der Ausrüstung ist es nicht unerheblich, gefährliche Auswirkungen, die die Funktion der Ausrüstung und die Sicherheit des Anwenders beeinträchtigen sollen, zu vermeiden, insbesondere:
 - Klanke und Verstellen der Seile auf scharfen Rändern,
 - Pendelabsturz,
 - Kontakt der Bestandteile der Ausrüstung mit scharfen Rändern,
 - Einfluss der extremen Temperaturen,
 - irgendwelche Beschädigungen, wie Schnitte, Durchscheuern, Risse,
 - Einfluss der Chemikalien und ätzenden Substanzen sowie Einfluss der Korrosion,
 - Abnutzung und Beschädigung der Ausrüstung unter dem Einfluss der klimatischen Faktoren und UV-Strahlung,
 - Stromleitfähigkeit.
 - Die persönliche Schutz- und Rettungsausrüstung ist in der Umgebungstemperatur von -30°C bis zu +50°C anzuwenden.
 - Die persönliche Schutzausrüstung muss sofort außer Betrieb gesetzt werden, sobald irgendwelche Zweifel hinsichtlich des Zustands der Ausrüstung oder ihrer sachgerechten Funktion auftreten. Die erneute Inbetriebnahme der Ausrüstung kann erst dann erfolgen, nachdem der Hersteller der Ausrüstung eine ausführliche Kontrolle der Ausrüstung durchführte und schriftliche Zustimmung für erneute Anwendung der Ausrüstung ausdrückte.
 - Die persönliche Schutzausrüstung muss außer Betrieb gesetzt und einer Verschrottung unterzogen werden (dauerhaft zerstört werden) wenn sie zur Verhinderung des Absturzes angewandt wurde.
 - Nur ein der EN 361 entsprechendes Sicherheitsgeschirr ist einzige zulässige Ausrüstung, das zur Haltung des Körpers in individueller Schutzausrüstung, die gegen Absturz schützt, dient.
 - ein Punkt (eine Vorrichtung) der Verankerung der gegen Absturz sichernden Ausrüstung soll stabile Konstruktion aufweisen und solche Lage haben, die die Möglichkeit des Auftretens eines Absturzes beschränkt und die Länge eines freien Falls minimiert. Der Verankerungspunkt der Ausrüstung soll sich oberhalb der Arbeitsposition des Anwenders befinden. Die Gestalt und die Konstruktion des Verankerungspunktes der Ausrüstung müssen dauerhafte Verbindung der Ausrüstung sicherstellen und können kein zufälliges Trennen der Ausrüstung verursachen. Es ist empfohlen, zertifizierte und gekennzeichnete Verankerungspunkte der Ausrüstung, die der EN 795 entsprechen, anzuwenden.
 - Obligatorisch ist der freie Raum unterhalb der Arbeitsposition, an der die persönliche Schutzausrüstung, die gegen Absturz schützt, zwecks der Vermeidung des Anstoßes gegen Objekte oder gegen niedrigere Fläche bei der Verhinderung des Absturzes angewandt wird, zu überprüfen. Der Wert des erforderlichen freien Raumes unter der Arbeitsposition ist der Gebrauchsanweisung der Schutzausrüstung, die zur Anwendung vorgesehen ist.
 - Die persönliche Schutzausrüstung muss in Verpackungen befördert werden, die diese gegen Beschädigung oder Durchnässen schützen, z.B. in Taschen, die aus einem imprägnierten Gewebe angefertigt werden oder in Stahl- oder Plastikoffern oder -kästen.
 - Die persönliche Schutzausrüstung ist so zu reinigen und zu desinfizieren, um das Material (den Rohstoff) aus dem die Vorrichtung besteht, nicht zu beschädigen. Für Textilmaterialien (Bänder, Leinen) sind Reinigungsmittel für zarte Textilien anzuwenden. Diese Materialien kann man mit der Hand reinigen oder in der Waschmaschine waschen. Sie sind gründlich zu spülen. Die aus Kunststoffen angefertigten Materialien sind nur im Wasser waschen. Eine während der Reinigung oder während des Betriebs nass gemachte Ausrüstung ist gründlich unter natürlichen Bedingungen zu trocknen, wobei sie von den Wärmequellen fernzuhalten ist. Die Metallteile und Metallbauelemente (Federn, Scharniere, Sperrhebel usw.) kann man zyklisch leicht schmieren, um ihre Funktion zu verbessern.
 - Die persönliche Schutz- und Rettungsausrüstung soll lose verpackt, in gut belüfteten, trockenen Räumen, gesichert gegen Licht, UV-Strahlung, Staub, scharfe Gegenstände, extreme Temperaturen und ätzende Substanzen aufbewahrt werden.

ÜBERPRÜFUNG

Dieses Produkt ist neben der normalen Sichtkontrolle, die es vor, während und nach jedem Einsatz auszuführen gilt, alle 12 Monate, d.h. ab dem Ersteinsetzdatum des Produkts, durch eine Fachperson überprüfen zu lassen. Dieses Datum sowie das der darauffolgenden Überprüfungen sind in das Produktdatenblatt einzutragen: Die Unterlagen für die Kontrolle und Bezugnahme die ganze Lebensdauer des Produkts hindurch aufbewahren. Vergewissern Sie sich, dass die Produktkennzeichnung lesbar ist.

Falls das Produkt bzw. ein Bestandteil des Produkts Mängel oder starke Abnutzung aufweist oder auch nur aufzuweisen scheint, muss es sofort ausgetauscht oder vom Hersteller oder von einer zugelassenen Stelle repariert werden. Jeder durch einen Absturz beanspruchte Bestandteil des Sicherungssystems kann Schäden aufweisen und muss vor dem nächsten Gebrauch geprüft werden. Nach einem harten Fangstoß darf das Produkt nicht mehr benutzt werden oder es muss vom Hersteller oder von einer zugelassenen Stelle geprüft und repariert werden, da dadurch innere, mit dem bloßen Auge nicht erkennbare Schäden entstanden sein könnten, die seine Festigkeit und Funktionsfähigkeit vermindert haben.

LEBENSDAUER

Die Lebensdauer des Produkts ist unbegrenzt, sofern keine Umstände auftreten, die es außer Betrieb setzen und sofern mindestens einmal pro Jahr ab seinem Ersteinsetzdatum regelmäßige Kontrollen durchgeführt und die Ergebnisse in das Produktdatenblatt eingetragen werden. Die folgenden Faktoren verringern die Lebensdauer des Produktes: Intensiver Gebrauch, Beschädigung eines oder mehrerer Produktbestandteile, Berührung mit chemischen Substanzen, hohe Temperaturen, unsachgemäße Verwendung und Lagerung, starke Stürze, Abrieb und Schnitte. Falls Sie vermuten, dass das Produkt nicht mehr sicher und zuverlässig ist, setzen Sie sich in Verbindung mit C.A.M.P. spa oder Ihrem Wiederverkäufer.



Antes de usar el equipo lea detenidamente el manual de uso

DISPOSITIVO ELEVADOR DE RESCATE



Ref. 0284 (20 m) - 028401 (25 m)

EN 1496:2017 CLASE B EAC TP TC 019/2011

El dispositivo elevador de rescate 0284-028401 es un componente del equipo de rescate. Mediante el dispositivo 0284-028401, el equipo de rescate puede elevar a la persona herida de un nivel más bajo para un nivel más alto o bajarla de un nivel más alto para uno más bajo. La distancia de bajada no puede superar 2 m. El dispositivo 0284-028401 ha sido diseñado para ser usado con el soporte TRIPOD EVO ref.1883.

DATOS TÉCNICOS:

- Capacidad máx. de carga: 140 kg
- Accionamiento: manual
- Fuerza requerida en la manivela: 22 KG
- Diámetro del cable instalado: 6,3 mm
- Largo del cable: 20m (ref.284), 25 m (ref.028401)
- Altura máx. de elevación: 25 m
- Freno automático de seguridad que protege contra una bajada no controlada del usuario

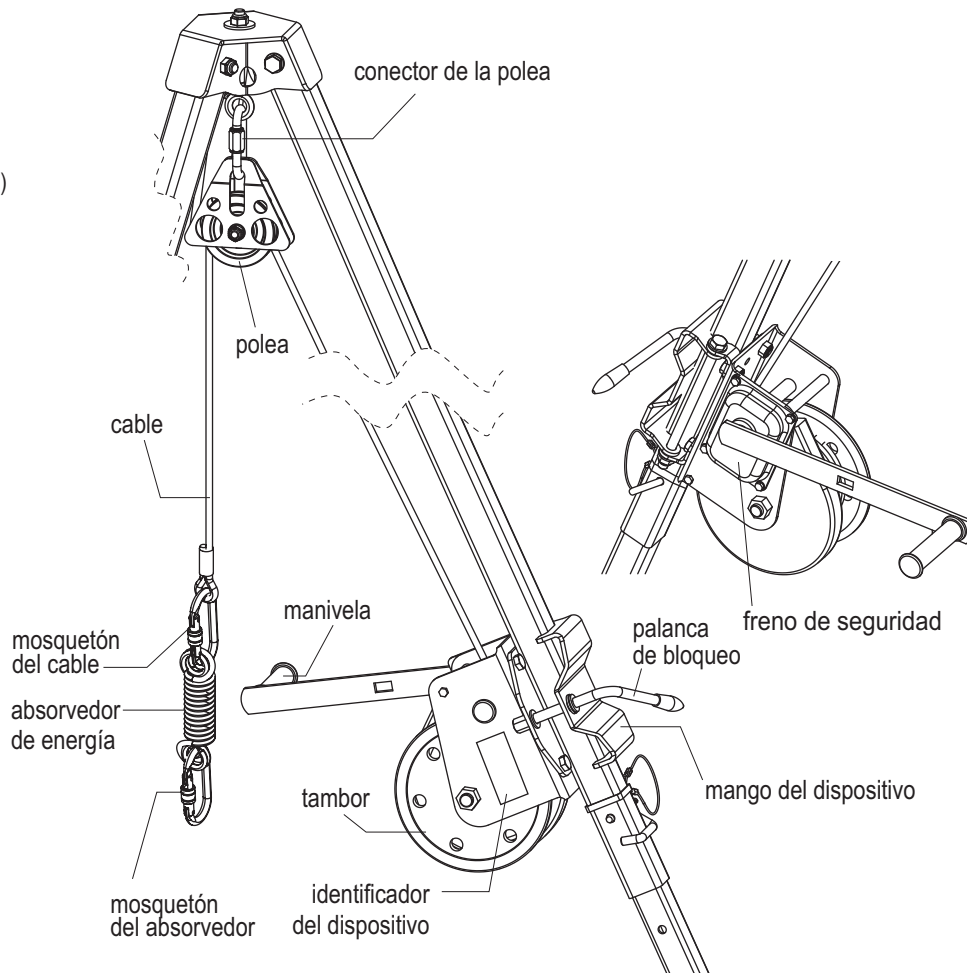

ATENCIÓN:

- El dispositivo elevador de rescate 0284-028401 está destinado solo para el rescate y no puede ser usado como un equipo de protección anticaídas. Durante el uso del dispositivo en una situación con riesgos de caída, se debe usar un sistema de protección anticaídas adicional.
- La función de elevar y bajar sirve solo para el rescate y no puede ser usada para elevar y bajar cargas.
- El dispositivo elevador de rescate 0284-028401 debe ser operado a mano, mediante la manivela suministrada con el mismo.
- Antes de cada uso del dispositivo, se debe realizar una inspección visual detallada de todos sus componentes (caja, tambor enrollante, manivela, cable de trabajo, tornillos de fijación, mango, absorbedor de energía y conectores) por daños mecánicos, químicos y térmicos. También se debe comprobar el funcionamiento del mecanismo enrollante y del freno de seguridad. La inspección y comprobación son hechas por el usuario del dispositivo.
- Si se perciben daños o funcionamiento incorrecto, el dispositivo debe ser retirado de uso.
- Jamás se puede dejar que el cable se desenrolle totalmente del tambor enrollante. Siempre se debe dejar al menos tres espiras en el tambor, lo cual indica la marca roja que se encuentra en el cable. ¡Jamás se puede sacar el cable cuando haya aparecido la marca en el mismo! Periódicamente se debe comprobar el estado de la marca en el cable. Ver la figura A.
- Durante una acción de rescate, es necesario tener un contacto visual directo o indirecto o bien tener otra forma de comunicación con la persona rescatada.
- El uso del dispositivo elevador de rescate en combinación con el equipo de protección anticaídas debe ser realizado conforme con las instrucciones de uso de dicho equipo y con las normas citadas a continuación:
 - EN 361, EN 1497, EN 1498 para el arnés los equipos para mantener la posición del cuerpo del usuario;
 - EN 341 para los equipos de rescate;
 - EN795 para los puntos (dispositivos) de anclaje;
 - EN353-1, EN353-2, EN354, EN 355, EN360, EN362 para los equipos de protección anticaídas.

Figura A

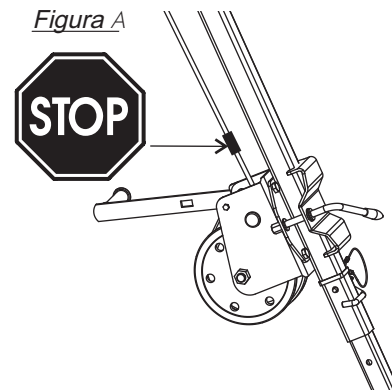

INSTALACIÓN DEL DISPOSITIVO REF.0284-028401 EN EL SOPORTE DE SEGURIDAD TRIPOD EVO REF.1883

1. Abrir el mango del dispositivo.

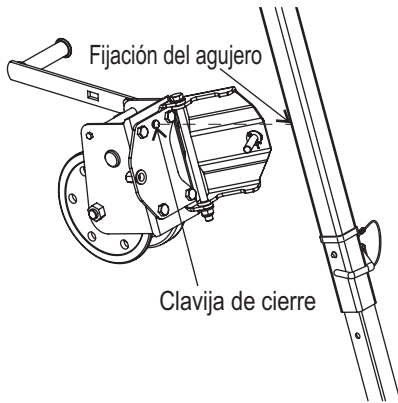

2. Introducir el dispositivo 0284-028401 en la pata del soporte. El mango del dispositivo debe estar fijado en el asiento de instalación que se encuentra en la pared interior del perfil de la pata del soporte.

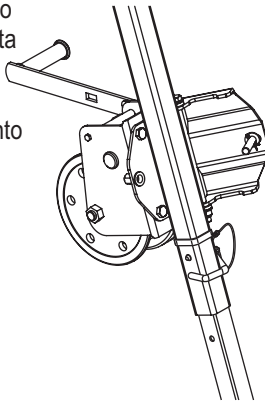

3. Introducir el pasador de fijación que se encuentra en el mango del dispositivo en el asiento de instalación.

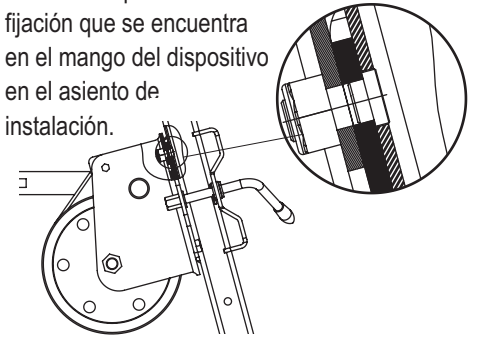

4. Cerrar el mango. Bloquear el mango atornillando la palanca de bloqueo.

Antes de atornillarla, untar la rosca de la palanca con una pequeña cantidad de grasa. El dispositivo 0284-028401 no puede desplazarse por la pata del soporte.

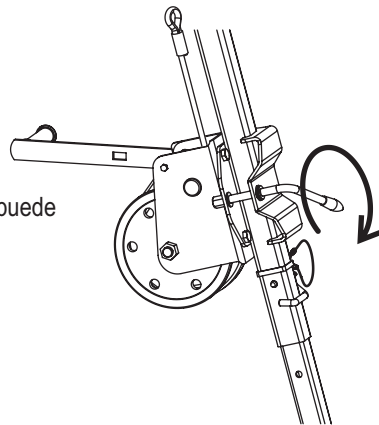

5. Meter el cable del dispositivo detrás de dos tornillos que se encuentran detrás del tambor.

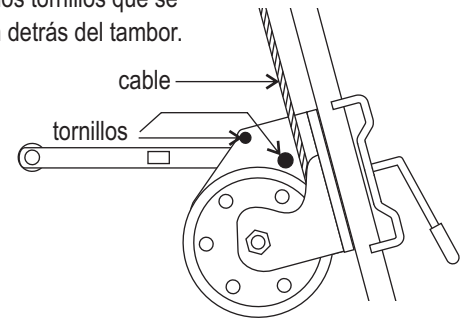

6. Fijar la polea en el tornillo central de amarre del soporte. Las paredes de la polea deben estar unidas entre si mediante el conector suministrado con el dispositivo. Comprobar la unión y la tuerca bloqueante del conector.

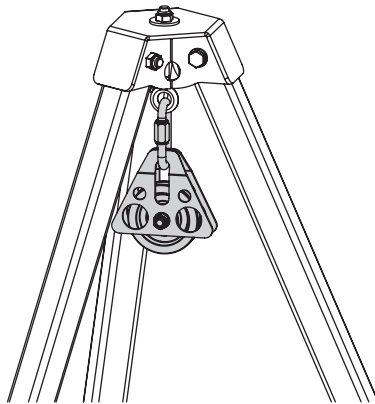

7. Colocar el cable en la polea. Comprobar la posición correcta del cable en el rodillo de la polea.

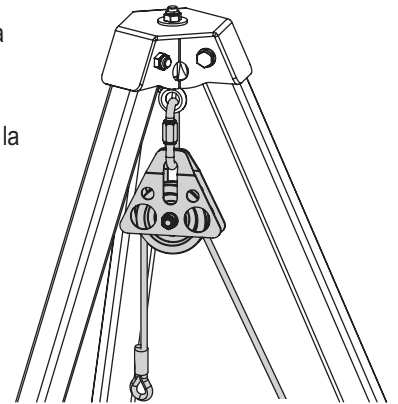

8. Unir el absorbedor de energía con el cable del dispositivo mediante uno de los mosquetones suministrados con el absorbedor.

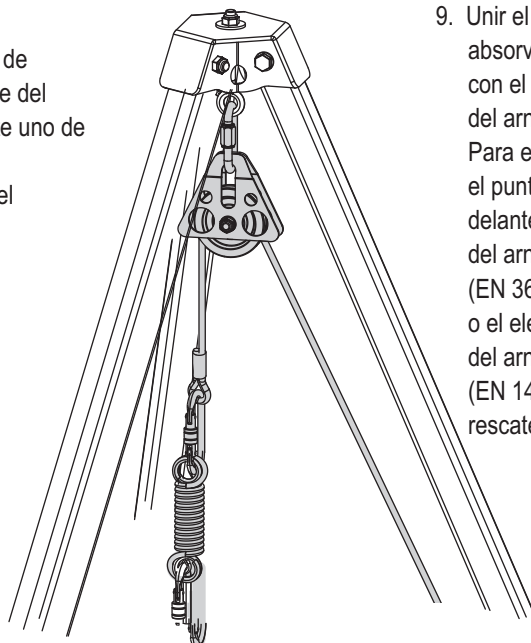

9. Unir el mosquetón del absorbedor de energía con el punto de amarre del arnés del empleado. Para ello, se debe usar el punto de amarre delantero o trasero "A" del arnés de seguridad (EN 361) o el elemento de amarre del arnés de rescate (EN 1497) o del lazo de rescate (EN 1498).

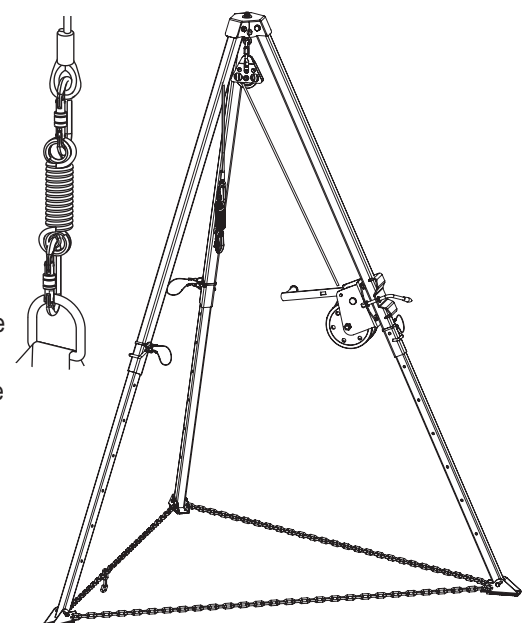

INSTALACIÓN DEL DISPOSITIVO REF.0284-028401 EN EL PUNTO ESTRUCTURAL DE ANCLAJE

Existe la posibilidad de instalar el dispositivo 0284-028401 en el punto estructural de anclaje en forma de una superficie plana (p.ej. pared) o en un perfil de acero. El punto estructural de anclaje al que se monta el dispositivo 0284-028401 debe contar con una estructura estable que impida la desconexión incidental del dispositivo y tenga la resistencia estática mínima de 14 kN.

DESMONTAR EL MANGO DEL DISPOSITIVO 0284-028401

1. Soltar cuatro tornillos M10 que fijan el mango al dispositivo 0284-028401.

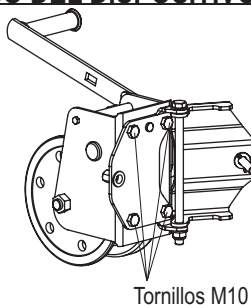

2. Sacar los tornillos. Quitar el mango.

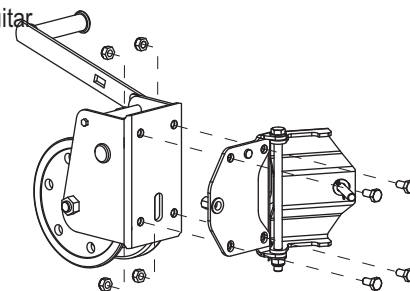

INSTALACIÓN DEL DISPOSITIVO 0284-028401 EN LA SUPERFICIE PLANA

1. El dispositivo debe fijarse mediante dos orificios ($\varnothing 10$ mm y 10 x 50 mm) que se encuentran en la parte posterior del mismo.
2. Fijar el dispositivo mediante dos anclas mecánicas o químicas M10 instaladas de acuerdo con la figura B. Debajo de cada tuerca meter dos arandelas M10 (DIN 125A). Apretar dos tuercas autobloqueantes M10 (DIN 985).

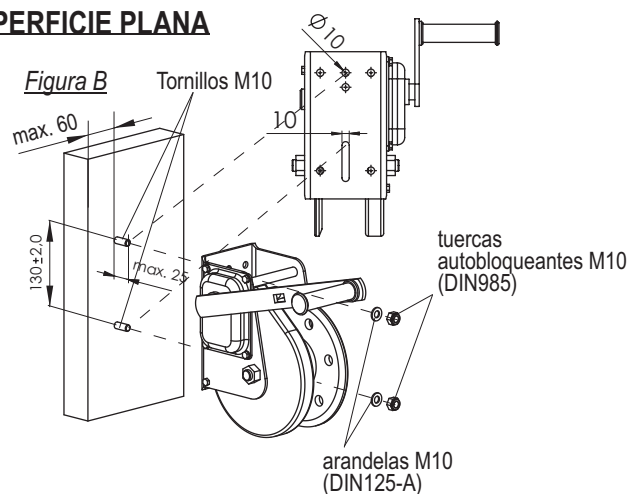

INSTALACIÓN DEL DISPOSITIVO 0284-028401 EN EL PERFIL DE ACERO DE LA ESTRUCTURA DE AMARRE

1. El dispositivo debe fijarse mediante dos orificios ($\varnothing 10$ mm y 10 x 50 mm) que se encuentran en la pared posterior del mismo.
2. Fijar el dispositivo mediante dos tornillos M10. Introducir los tornillos en los orificios del perfil de la estructura de amarre y luego en los orificios de la pared posterior del dispositivo. La posición de los orificios se muestra en la figura C. Debajo de cada tuerca meter dos arandelas M10 (DIN 125A). Apretar dos tuercas autobloqueantes M10 (DIN 985).

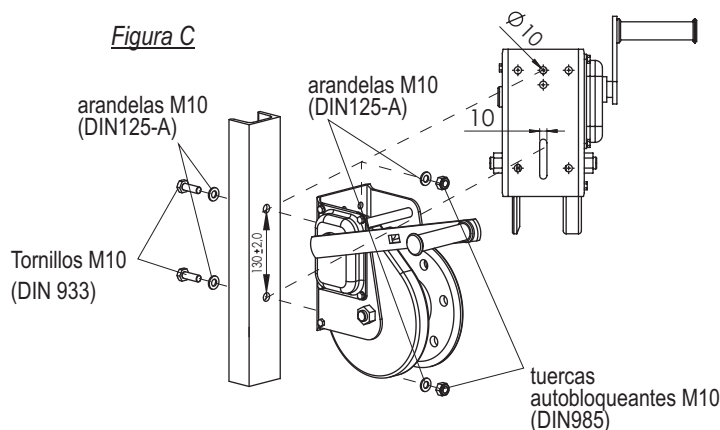

POSICIÓN DEL DISPOSITIVO 0284-028401

1. Comprobar la posición del dispositivo y el guiado del cable de acuerdo con las figuras D y E. El dispositivo 0284-028401 puede ser instalado en los elementos de la estructura de amarre verticales (fig. D) u horizontales (fig. E).

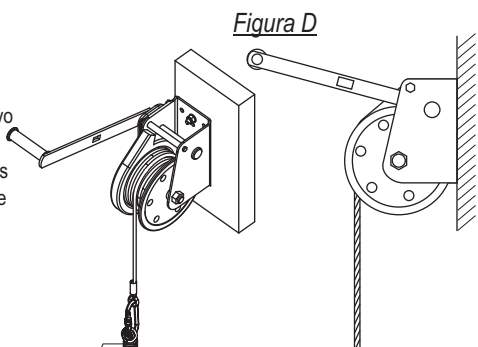

2. Unir el absorbedor de energía con el cable del dispositivo mediante uno de los mosquetones suministrados con el absorbedor.

absorbedor de energía

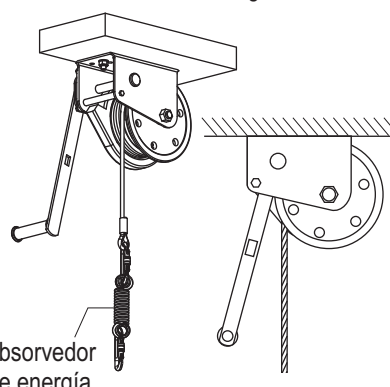

Figura E

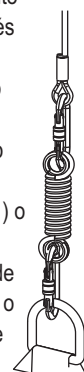

3. Unir el mosquetón del absorbedor de energía con el punto de amarre del arnés del empleado. Se debe usar el punto de amarre "A" delantero o trasero del arnés de seguridad (EN 361) o el elemento de amarre del arnés de rescate (EN 1497) o del lazo de rescate (EN 1498).



MARCACIÓN DEL DISPOSITIVO

número de catálogo	RESCUE LIFTING DEVICE xx m	tipo del dispositivo Longitud	capacidad de carga máxima permitida del dispositivo	MAX. WORKING LOAD: 140 kg	MAX. LIFTING DISTANCE: xx m	distancia máxima de elevación del empleado
número de año y clase de la norma europea	Ref. 0284	número de serie del dispositivo	antes de usar lea detenidamente el manual de uso		ONLY FOR RESCUE PURPOSES	marca del fabricante o del distribuidor del dispositivo
	Número di serie Serial number XXXXXX					
	Número di lotto Batch number xx / XXXX	meses y año de fabricación				
	EN 1496:2017 / B	El modelo está certificado de acuerdo a la norma EAC	EAC	TP TC 019/2011		

PRINCIPIOS DE USO DEL EQUIPO DE PROTECCIÓN INDIVIDUAL Y DE RESCATE

- El equipo de protección individual y de rescate debe ser usado únicamente por personas instruidas en cuanto a su uso.
- El equipo de protección individual y de rescate no puede ser usado por personas cuyo estado de salud pueda causar riesgos durante el uso diario del mismo o durante una acción de rescate.
- Se debe preparar un plan de rescate a aplicar si fuera necesario.
- Está prohibido realizar cualesquier modificaciones en el equipo sin previo acuerdo por escrito por parte del fabricante.
- Cualesquier reparaciones del equipo pueden ser llevados a cabo solo por el fabricante del mismo o por su representante autorizado.
- El equipo de protección individual y de rescate no puede ser usado para otros fines que los anteriormente mencionados.
- El equipo de protección individual y de rescate es un equipo personal y debe ser usado solo por una persona.
- Antes de usar asegúrese de que todos los elementos del equipo que forma el sistema de protección anticaídas colaboran entre sí del modo correcto. Periódicamente compruebe las conexiones y el ajuste de los componentes del equipo para evitar su aflojamiento o desconexión incidentales.
- Está prohibido usar juegos del equipo de protección y rescate en los que el funcionamiento de cualesquiera de sus componentes está perturbando el funcionamiento de otro.
- Antes de cada uso del equipo de protección y de rescate se debe realizar una inspección visual detallada para comprobar su estado y funcionamiento correctos.
- Durante la inspección se deben comprobar todos los elementos del equipo prestando especial atención en cualesquier daños, desgaste excesivo, corrosión, fisuras, cortes y funcionamiento incorrecto. En los siguientes dispositivos se debe prestar mucha atención en:
 - en el arnés de seguridad y los cintos para mantener la posición de trabajo hebillas, elementos de ajuste, puntos (hebillas) de amarre, cintas, costuras, pasadores;
 - en los absorbedores de energía lazos de amarre, cinta, costuras, envoltura, conectores;
 - en los cables y las guías textiles cable, lazos, dedales, conectores, elementos de ajuste, trenzado;
 - en los cables y las guías de acero cable, alambres, hebillas, lazos, dedales, conectores, elementos de ajuste;
 - en los dispositivos autoretráctiles cable o cinta, funcionamiento correcto del enrollador y del mecanismo bloqueante, envoltura, absorbedor de energía, conectores;
 - en los dispositivos de auto-apriete armazón del dispositivo, deslizamiento correcto por la guía, funcionamiento del mecanismo bloqueante, rodillos, tornillos y remaches, conectores, absorbedor de energía;
 - en los conectores (mosquetones) armazón portante, remachado, linguete principal, funcionamiento del mecanismo bloqueante.
- Al menos una vez al año, una vez transcurridos cada 12 meses de uso, el equipo de protección individual debe ser retirado de uso para realizar una revisión periódica detallada. La revisión periódica puede ser llevada a cabo por la persona responsable en la empresa de las revisiones periódicas de los equipos de protección con una formación adecuada en la materia. Las revisiones periódicas también pueden ser realizadas por el fabricante o por la empresa autorizada por el mismo. Se deben comprobar todos los elementos del equipo prestando especial atención en cualesquier daños, desgaste excesivo, corrosión, fisuras, cortes y funcionamiento incorrecto (ver el punto anterior).
- En algunos casos, si el equipo de protección tiene una estructura compleja y complicada como es el caso del dispositivo autoretráctil, las revisiones periódicas pueden ser realizadas solo por el fabricante del equipo o por su representante autorizado. Después de la revisión periódica se determinará la fecha de la revisión siguiente.
- Las revisiones periódicas hechas con regularidad son esenciales para garantizar el buen estado del equipo y la seguridad del usuario, la cual depende de la infalibilidad y durabilidad del equipo.
- Cualquier información referente al equipo de protección (nombre, número de serie, fecha de compra y entrega al uso, nombre del usuario, información sobre reparaciones y revisiones, así como retirada de uso) debe ser apuntada en la ficha de uso del equipo en cuestión. La empresa en la que se usa el equipo de protección es responsable de mantener las fichas de uso actualizadas. Las fichas son rellenadas por la persona responsable en la empresa de los equipos de protección. No se puede usar el equipo de protección sin la ficha de uso rellenada.
- Si el equipo se vende fuera del país de su fabricación, el suministrador del mismo debe dotarlo del manual de uso, mantenimiento y demás informaciones relativas a revisiones periódicas y reparaciones elaborados en la lengua del país donde el equipo sea usado.
- Durante el uso del equipo se debe prestar mucha atención en fenómenos peligrosos que puedan afectar el funcionamiento del equipo y la seguridad del usuario, tales como:
 - entrelazados y desplazamientos de los cables por bordes agudos;
 - caídas pendulares;
 - contacto de los componentes del equipo con bordes agudos;
 - temperaturas extremas;
 - cualesquier daños tales como cortes, rupturas, fisuras;
 - sustancias químicas y nocivas, corrosión;
 - desgaste y daños del equipo debidos a factores climáticos y radiación UV;
 - conductividad eléctrica.
- El equipo de protección individual y de rescate puede ser usado a temperaturas ambiente de -30°C a +50°C.
- El equipo de protección individual y de rescate debe ser retirado de uso inmediatamente si surgen cualesquier dudas en cuanto al funcionamiento o estado del mismo. La nueva puesta en servicio del equipo puede realizarse después de una revisión detallada llevada a cabo por el fabricante del mismo, cuando éste dé su acuerdo por escrito para el uso del equipo.
- El equipo de protección individual y de rescate debe ser retirado de uso y liquidado (destruido para siempre) si ha participado en la prevención de una caída.
- Solo el arnés de seguridad conforme con la EN361 es el único dispositivo para mantener la posición del cuerpo en el equipo de protección individual anticaídas.
- El punto (dispositivo) de anclaje para el equipo anticaídas debe tener una estructura estable y una posición que limite la posibilidad de caídas y reduzca la distancia de una caída libre. El punto de anclaje del equipo debe encontrarse por encima del puesto de trabajo del usuario. La forma y estructura del punto de anclaje deben garantizar una conexión firme del equipo y no conllevar a su desconexión incidental. Es recomendable el uso de los puntos de anclaje certificados e identificados, conformes con la EN 795.
- Es obligatorio comprobar el espacio libre debajo del puesto de trabajo en el que se piensa usar el equipo de protección individual anticaídas con el fin de evitar impactos contra objetos o superficies localizadas más abajo durante la prevención de una caída. El valor del espacio libre requerido debajo del puesto de trabajo se debe comprobar en el manual de uso para el equipo de protección que se piensa usar.
- El equipo de protección individual debe ser transportado en embalajes que lo protejan contra daños o humedad, p.ej. en sacos hechos de tejido impermeable o en maletas o cajas de acero o de plástico.
- El equipo de protección individual se debe limpiar y desinfectar de modo que no se dañe el material (materia prima) del que está hecho el equipo. Para limpiar materiales textiles (cinta, cable) se deben emplear detergentes para tejidos delicados. Se puede limpiar a mano o en lavadora. Se debe enjuagar bien. Los elementos hechos de plástico se deben lavar solo en agua. El equipo mojado durante la limpieza o el uso debe ser secado en condiciones naturales, fuera de las fuentes de calor. Los elementos y las partes de metal (muelles, bisagras, linguetes, etc.) periódicamente pueden ser lubricados para mejorar su funcionamiento.
- El equipo de protección individual y de rescate debe ser almacenado en embalajes sueltos, en habitaciones secas y ventiladas, protegido contra: luz, radiación UV, polvo, objetos agudos, temperaturas extremas y sustancias nocivas.

REVISIÓN

Además de la inspección normal requerida antes, durante y después de cada uso, este producto debe ser examinado por una persona con competencia para ello con una frecuencia de 12 meses, a partir de la fecha del primer uso del producto. En la ficha de la vida útil del producto, se debe indicar dicha fecha y la de los sucesivos controles efectuados: conservar la documentación para controlar y para consultar durante toda la vida útil del producto. Asegúrese siempre de que las marcas del producto siguen siendo legibles.

Si el producto o alguno de sus componentes presentan signos de desgaste o defectos, o se duda de que los posea, debe ser sustituido o reparado por el fabricante o por un centro autorizado. Cualquier componente del sistema puede resultar dañado durante una caída y, en consecuencia, se debe examinar siempre antes de volver a utilizarlo. Todo producto que se haya empleado para parar una caída grave debe ser sustituido o inspeccionado y reparado por el fabricante o por un centro autorizado, porque puede que haya sufrido daños no perceptibles a simple vista.

VIDA ÚTIL

La vida útil del producto es ilimitada siempre y cuando no posea defectos, se realice la pertinente revisión periódica, por lo menos cada 12 meses a partir de la fecha del primer uso del mismo, y este control sea recogido en la ficha de vida útil del producto. Los siguientes factores pueden reducir la vida del producto: uso intensivo, daño en los componentes del producto, contacto con sustancias químicas, temperatura elevada, abrasiones, cortes, choques violentos, errores en el uso y en las recomendaciones para el mantenimiento. Si no está seguro de que el producto pueda ofrecer la seguridad necesaria, póngase en contacto con C.A.M.P. spa o con su distribuidor.

GEBRUIKSAANWIJZING



Neem voor gebruik van de uitrusting de gebruikershandleiding grondig door

HIJSMIDDEL VOOR REDDINGSDOELEINDEN



Ref. 0284 (20 m) - 028401 (25 m)

EN 1496:2017 CLASSE B



Het hijsmiddel voor reddingsdoeleinden 0284-028401 maakt onderdeel uit van reddingsuitrusting. Een reddingswerker kan met behulp van het 0284-028401-apparaat een slachtoffer van een lager naar een hoger niveau hijsen of van een hoger naar een lager niveau laten dalen. De daalafstand mag niet groter zijn dan 2 m. Het 0284-028401-apparaat is bestemd voor toepassing met het EVO-statief.

TECHNISCHE GEGEVENS:

- Maximale werkbelasting: 140 kg
- Aandrijving: handmatig
- Benodigde kracht op de zwengel: 22 kg
- Doorsnede geïnstalleerde kabel: 6,3 mm
- Lengte kabel: van 5 m tot 25 m
- Maximale hijshoogte: 20 m
- Automatische veiligheidsrem die beschermt tegen ongecontroleerd dalen van de gebruiker

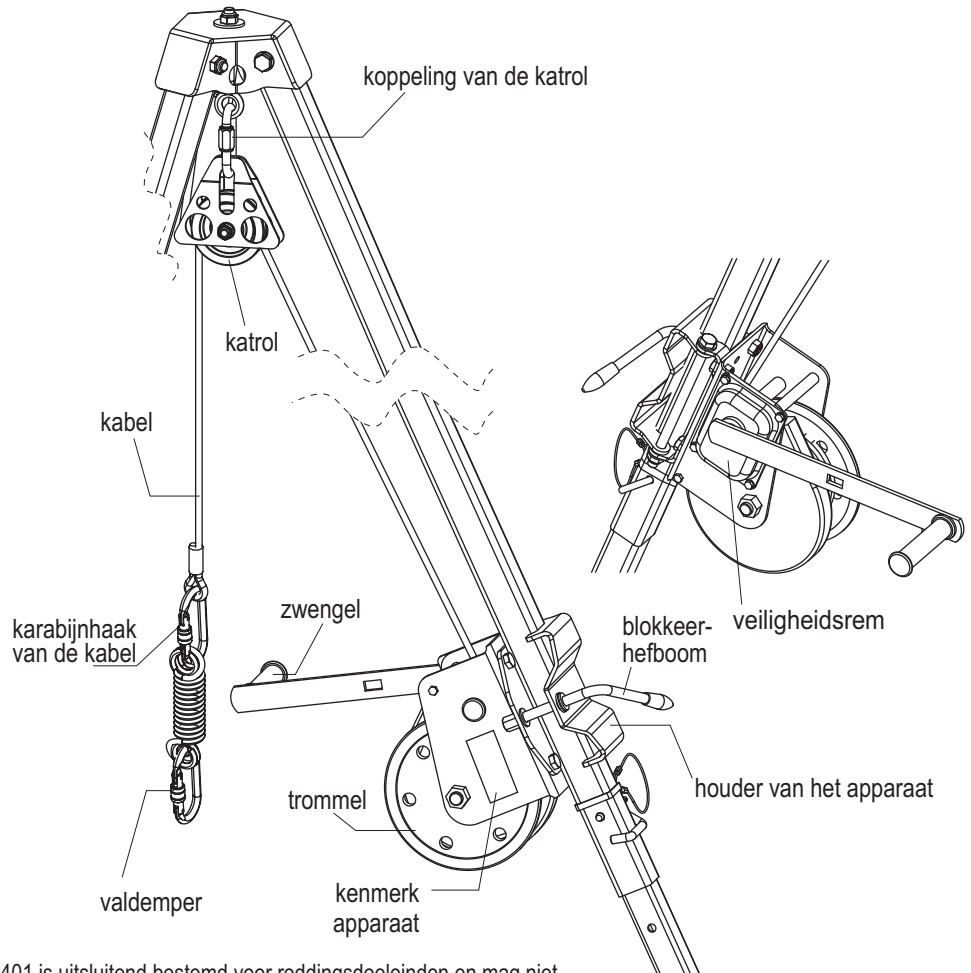

OPGELET:

- Het hijsmiddel voor reddingsdoeleinden 0284-028401 is uitsluitend bestemd voor reddingsdoeleinden en mag niet worden gebruikt als valbeveiligingssysteem. Bij toepassing van het apparaat in situaties waarin valgevaar bestaat, moet als extra een valbeschermingssysteem worden gebruikt.
- De hijs- en daalfunctie is uitsluitend bestemd voor reddingsdoeleinden en mag niet worden gebruikt voor het hijsen en laten dalen van lading.
- Het hijsmiddel voor reddingsdoeleinden 0284-028401 moet handmatig worden bediend met behulp van de zwengel die is meegeleverd met het apparaat.
- Controleer voor ieder gebruik zorgvuldig alle onderdelen (behuizing, opwindtrommel, zwengel, werkkabel, bevestigingsschroeven, houder, valdemper en koppelingen) op mechanische, chemische en thermische beschadigingen. Controleer ook de werking van het opwindmechanisme en de veiligheidsrem. De persoon die het apparaat gebruikt, voert de controles en tests uit. Neem het apparaat uit gebruik zodra u beschadigingen of onjuiste werking vaststelt.
- Het is nooit toegestaan om de kabel volledig af te rollen uit de opwindtrommel. Laat altijd minimaal drie slagen van de kabel op de trommel zitten, dit wordt aangeduid door de rode markering op de kabel. Het is nooit toegestaan de kabel verder uit te trekken zodra de rode markering op de kabel is verschenen! Controleer regelmatig de staat van de markering op de kabel. Zie afbeelding A.
- Het is noodzakelijk om tijdens de hele reddingsactie direct of indirect oogcontact of een andere vorm van communicatie te hebben met de geredde persoon.
- Het gebruik van het hijsmiddel voor reddingsdoeleinden in combinatie met een valbeveiligingssysteem moet in overeenstemming zijn met de gebruiksaanwijzingen van die uitrusting en de geldende normen:
 - EN 361, EN 1497, EN 1498 voor harnasgordels - reddingsgordels en -lussen;
 - EN 341, voor reddingsmiddelen;
 - EN 795 - voor verankeringspunten;
 - EN353-1, EN353-2, EN354, EN 355, EN360, EN362 voor valbeschermingsmiddelen.

Afbeelding A

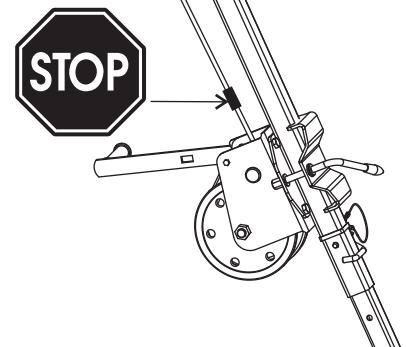

INSTALLATIE VAN HET 0284-028401-APPARAAT OP HET VEILIGHEIDSTATIEF EVO

1. Open de houder van het apparaat.

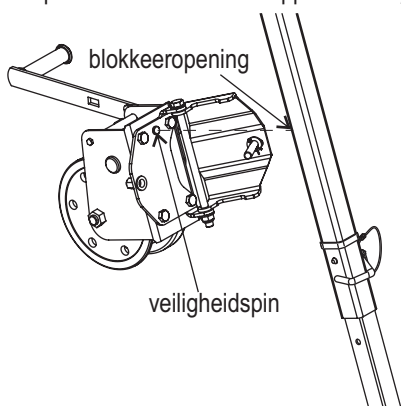

2. Plaats het 0284-028401-apparaat op de poot van het statief. De houder van het apparaat moet worden bevestigd in de installatieopening die zich in de onderwand van het pootprofiel van het statief bevindt.

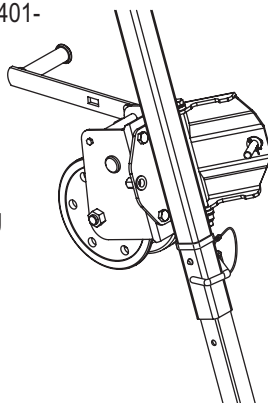

3. Plaats de bevestigingsplug die zich in de houder van het

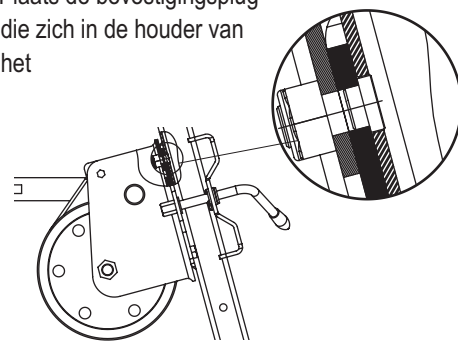

4. Sluit de houder. Blokkeer de houder door de blokkeringshefboom vast te draaien.

Doe een klein beetje smeermiddel op de schroefdraad van de hefboom voordat u hem vastdraait. Het 0284-028401-apparaat mag niet kunnen verschuiven over de poot van het statief.

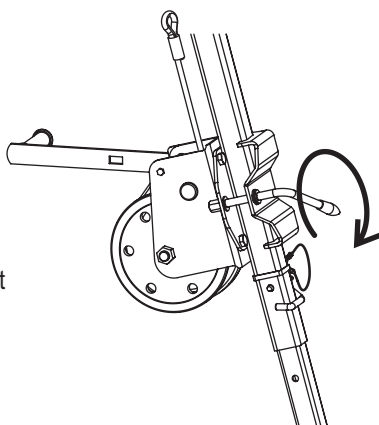

5. Leg de kabel van het apparaat achter de twee schroeven die zich achter de trommel bevinden.

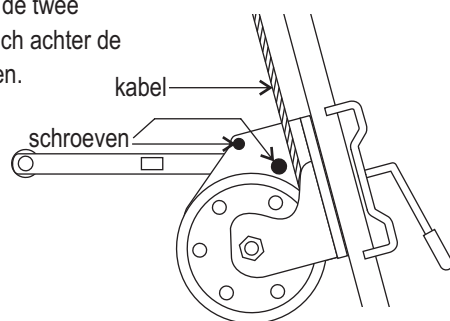

6. Bevestig de katrol aan de centrale bevestigingsschroef van het statief. De wandjes van de katrol moeten aan elkaar verbonden zijn met behulp van het koppelstuk dat is meegeleverd met het apparaat. Controleer de verbinding en de moer die het koppelstuk blokkeert.

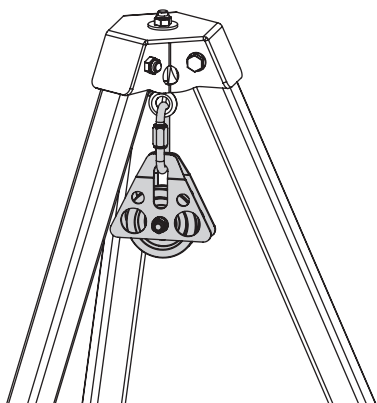

7. Leg de kabel op de katrol. Controleer of de kabel op de juiste manier op het wielje van de katrol ligt.

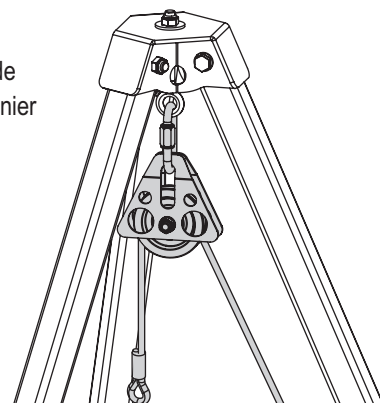

8. Koppel de valdemper aan de kabel van het apparaat met behulp van een van de karabijnhaken die zijn meegeleverd met de valdemper.

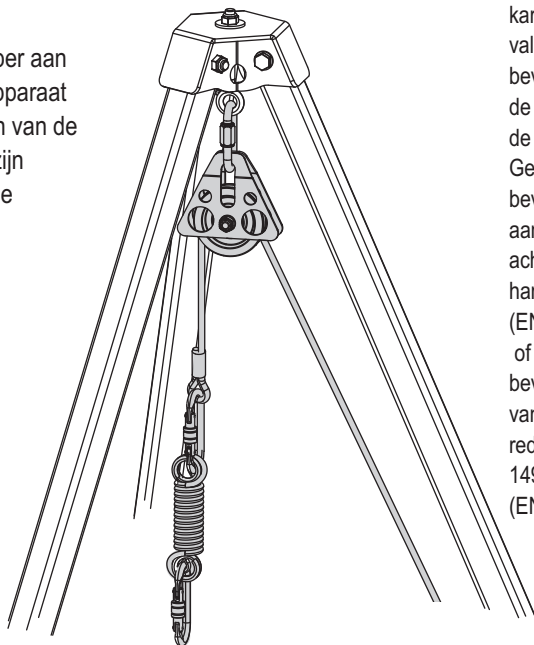

9. Verbind de karabijnhaak van de valdemper met het bevestigingspunt op de harnasgordel van de werknemer. Gebruik hiervoor het bevestigingspunt "A" aan de voor- of achterkant van de harnasgordel (EN 361) of een bevestigingselement van een reddingsgordel (EN 1497) of reddingslus (EN 1498).

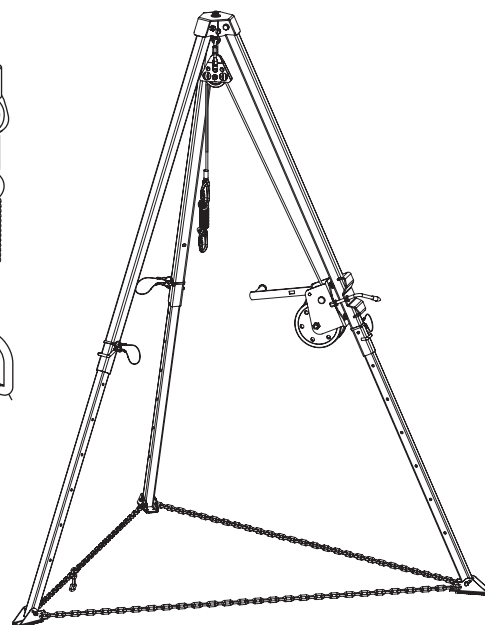

INSTALLATIE VAN HET 0284-028401-APPARAAT AAN EEN ELEMENT VAN EEN VASTE CONSTRUCTIE

De mogelijkheid bestaat om het 0284-028401-apparaat te bevestigen aan een element van een vaste constructie, zoals een vlakke oppervlakte (bv. een muur) of aan een stalen profiel. Het element van een vaste constructie waar u het 0284-028401-apparaat op wilt bevestigen, moet een stabiele constructie hebben die het per ongeluk losschieten van het apparaat onmogelijk maakt en een minimale statische draagkracht heeft van 14 kN.

DEMONTEN VAN DE HOUDER VAN HET 0284-028401-APPARAAT

1. Schroef de vier M10-schroeven los die de houder aan het 0284-028401-apparaat vastmaken.

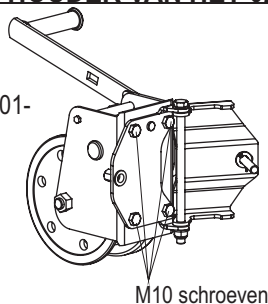

2. Verwijder de schroeven. Maak de houder los.

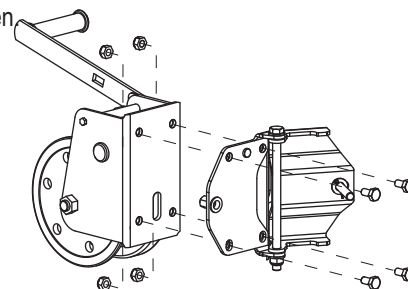

INSTALLATIE VAN HET 0284-028401-APPARAAT OP EEN VLAKKE OPPERVLAKTE

1. Het apparaat moet worden bevestigd met behulp van de twee openingen ($\varnothing 10$ mm en 10×50 mm) die zich op de achterwand van het apparaat bevinden.
2. Bevestig het apparaat met behulp van twee mechanische of chemische M10-ankers die u installeert volgens afbeelding B. Plaats twee M10-ringetjes (DIN 125A) onder elke moer. Schroef er twee zelfblokkerende M10-moeren (DIN 985) op.

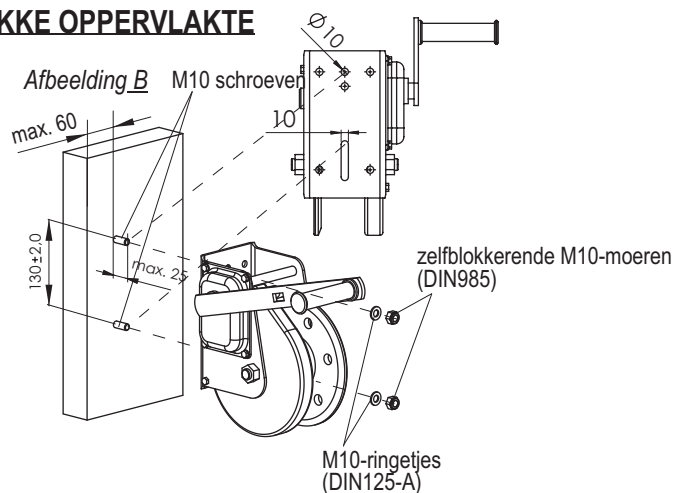

INSTALLATIE VAN HET 0284-028401-APPARAAT OP EEN STAALPROFIEL VAN EEN VASTE CONSTRUCTIE

1. Het apparaat moet worden bevestigd met behulp van de twee openingen ($\varnothing 10$ mm en 10×50 mm) die zich op de achterwand van het apparaat bevinden.
2. Bevestig het apparaat met behulp van twee M10-schroeven. Steek de schroeven door de openingen in het profiel van de vaste constructie en vervolgens door de achterwand van het apparaat. De plaatsing van de openingen in het profiel is getoond op afbeelding C. Plaats twee M10-ringetjes (DIN 125A) onder elke moer. Schroef er twee zelfblokkerende M10-moeren (DIN 985) op.

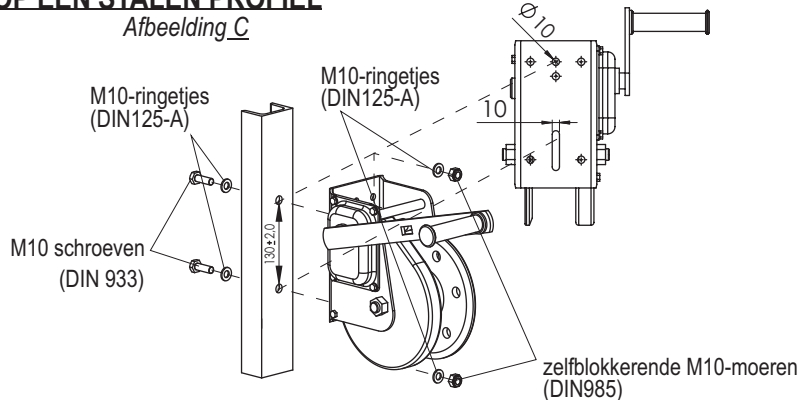

POSITIE VAN HET 0284-028401-APPARAAT

1. Controleer of het apparaat zich in de juiste positie bevindt en voer de kabel in volgens de afbeeldingen D en E. Het 0284-028401-apparaat kan zowel op verticale (afb. D), als horizontale (afb. E) elementen van een vaste constructie worden geïnstalleerd.
2. Koppel de valdemper aan de kabel van het apparaat met behulp van een van de karabijnhaken die zijn meegeleverd met de valdemper.

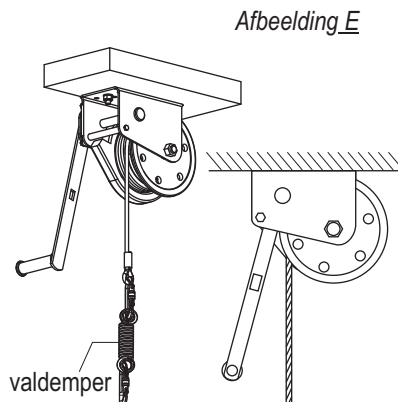
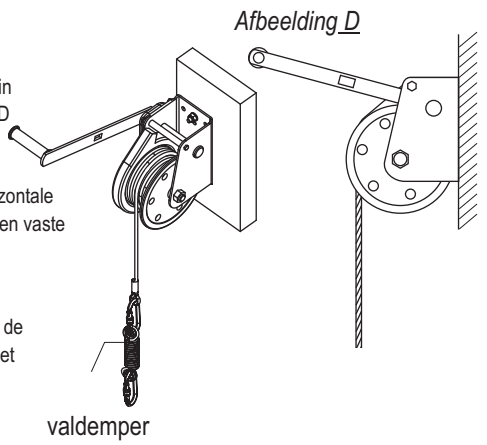

3. Verbind de karabijnhaak van de valdemper met het bevestigingspunt op de harnasgordel van de werknemer. Gebruik hiervoor het bevestigingspunt "A" aan de voor- of achterkant van de harnasgordel (EN 361) of een bevestigingselement van een reddingsgordel (EN 1497) of reddingslus (EN 1498).



INHOUD VAN HET IDENTIFICATIELABEL VAN HET HIJSMIDDEL

Referentienummer van het product	RESCUE LIFTING DEVICE xx m	Type uitrusting Lengte	Toegelaten (maximaal) gewicht van de opgetilde persoon	MAX. WORKING LOAD: 140 kg	MAX. LIFTING DISTANCE: xx m	Maximale hijsafstand
	Ref. 0284		Lees de handleiding voor gebruik		ONLY FOR RESCUE PURPOSES	
	Numero di serie Serial number XXXXXX	Numero van de productieserie				
	Numero di lotto Batch number xx / XXXX	Maand/jaar van productie van de uitrusting				
Nummer van de Europese norm: jaar / klasse	EN 1496:2017 / B	De model is gecertificeerd conform EAC		TP TC 019/2011		Aanduiding van de producent of verdeler

ALGEMENE REGELS VOOR HET GEBRUIK VAN EEN PERSOONLIJK VALBEVEILIGINGSSYSTEEM

- een persoonlijk beveiligingssysteem mag uitsluitend worden toegepast door personen die zijn geschoold in het gebruik ervan.
- een persoonlijk beveiligingssysteem mag niet worden toegepast door personen waarvan de gezondheidstoestand van invloed kan zijn op de veiligheid bij dagelijks gebruik of in reddingssituaties.
- er dient een reddingsplan opgesteld te worden dat indien noodzakelijk toegepast kan worden.
- het is verboden om veranderingen aan te brengen in de uitrusting zonder schriftelijke toestemming van de producent.
- eventuele reparaties van de uitrusting mogen uitsluitend worden uitgevoerd door de producent van de uitrusting of een door hem geautoriseerde vertegenwoordiger.
- het persoonlijke beveiligingssysteem mag niet worden gebruikt voor doeleinden die niet overeenkomen met zijn bestemming.
- het persoonlijke beveiligingssysteem is persoonlijk en dient slechts door één persoon te worden gebruikt.
- zorg ervoor dat alle elementen van het valbeveiligingssysteem op de juiste manier met elkaar samenwerken voordat u het gaat gebruiken. Controleer regelmatig de koppelingen en de pasvorm van de onderdelen van de uitrusting om te voorkomen dat ze per ongeluk verslappen of losschieten.
- het is verboden om beveiligingssystemen te gebruiken, waarvan de werking van een willekeurig onderdeel wordt gehinderd door de werking van een ander onderdeel.
- kijk het persoonlijke beveiligingssysteem voor ieder gebruik goed na en controleer of het nog in goede staat verkeert en goed werkt.
- controleer tijdens de inspectie alle elementen van de uitrusting en let vooral op allerlei soorten beschadigingen, overmatig verbruik, corrosie, slijtageplekken, sneetjes en verkeerde werking. Let bij de volgende onderdelen van de uitrusting met name op:
 - bij harnasgordels en riemen voor werkpositionering: gespen, regelementen, bevestigingspunten (gespen), banden, naden, lussen;
 - bij valdempers: bevestigingslussen, band, naden, behuizing, koppelingen; bij touwen en geleiders van textiel: touw, lussen, kabelkousen, koppelingen, regelementen, vlechtwerk;
 - bij touwen en geleiders van staal: touw, draad, klemmen, lussen, kabelkousen, koppelingen, regelementen;
 - bij valstopapparaten: het touw of de band, juiste werking van het oprolsysteem en blokkeringsmechanisme, behuizing, valdemper, koppelingen;
 - bij lijnklemmen: het lichaam van het apparaat, het goed glijden langs de geleider, werking van het blokkeringsmechanisme, rollertjes, schroeven en klinknagels, koppelingen, valdemper;
 - bij de koppelingen (karabinhaken): draaglichaam, klinknagelwerk, hoofdsluiting, werking van het blokkeringsmechanisme.
- minimaal eenmaal per jaar, na 12 maanden gebruik, moet het persoonlijke beveiligingssysteem uit gebruik worden genomen om een periodieke servicebeurt uit te voeren. De periodieke servicebeurt mag worden uitgevoerd door de persoon die bij het bedrijf verantwoordelijk is voor de veiligheidsuitrusting en die op dit gebied is geschoold. De periodieke servicebeurt kan ook worden uitgevoerd door de producent van de uitrusting of door personen of bedrijven die zijn geautoriseerd door de producent. Controleer alle elementen van de uitrusting grondig en let vooral op allerlei soorten beschadigingen, overmatig verbruik, corrosie, slijtageplekken, sneetjes en verkeerde werking (zie het voorgaande punt). In sommige gevallen, met name wanneer de veiligheidsuitrusting een gecompliceerde constructie heeft zoals valstopapparaten, moeten de periodieke servicebeurten worden uitgevoerd door de producent van de uitrusting of zijn geautoriseerde vertegenwoordiger. Na uitvoering van de periodieke servicebeurt wordt de termijn van de volgende servicebeurt vastgesteld.
- regelmatig uitgevoerde periodieke servicebeurten zijn van fundamenteel belang voor de toestand van de uitrusting en de veiligheid van de gebruiker die afhankelijk is van volledige functionaliteit en duurzaamheid van de uitrusting.
- controleer tijdens de periodieke servicebeurt de leesbaarheid van alle markeringen op de veiligheidsuitrusting (kenmerk van het gegeven apparaat), alle informatie over de veiligheidsuitrusting (naam, serienummer, aankoopdatum en datum van ingebruikname, gebruikersnaam, informatie over reparaties en servicebeurten en uitgebruiknaam) moet worden vermeld op de gebruiksaanwijzing van het gegeven apparaat. Het bedrijf waar de gegeven uitrusting in gebruik is, is verantwoordelijk voor de notities op de gebruiksaanwijzing. De persoon die bij het bedrijf verantwoordelijk is voor de veiligheidsuitrusting vult de kaart in. Gebruik van een persoonlijk beveiligingssysteem zonder ingevulde gebruiksaanwijzing is niet toegestaan.
- bij verkoop van de uitrusting buiten het grondgebied van het land van herkomst is de leverancier van de uitrusting verplicht om de uitrusting te voorzien van een gebruiksaanwijzing, een onderhoudshandleiding en informatie over periodieke servicebeurten en reparaties in de officiële taal van het land waarin de uitrusting zal worden gebruikt.
- het persoonlijke beveiligingssysteem moet onmiddellijk uit gebruik worden genomen wanneer er ook maar enige twijfel bestaat over de juiste staat of goede werking ervan. De uitrusting kan opnieuw in gebruik worden genomen nadat de producent de uitrusting een grondige servicebeurt heeft gegeven en schriftelijk toestemming verleent tot verder gebruik.
- wanneer het persoonlijke beveiligingssysteem is gebruikt om een val te dempen, moet hij onmiddellijk uit gebruik worden genomen en afgeschreven (fysiek vernietigen).
- alleen een harnasgordel (conform norm EN 361) is toegelaten als uitrusting voor het vasthouden van het lichaam in een persoonlijk valbeveiligingssysteem.
- het valbeveiligingssysteem mag uitsluitend vastgemaakt worden aan de bevestigingspunten (gespen, lussen) van de harnasgordel die zijn aangeduid met een hoofdletter "A". Een markering van het type "A/2" of een halve letter "A" betekent dat het noodzakelijk is dat er twee of eerdere wijze gemarkeerde bevestigingspunten aan vastgemaakt moeten worden. Het is verboden om een beveiligingssysteem vast te maken aan een enkel bevestigingspunt (gesp, lus) dat is gemarkeerd met "A/2" of een halve letter "A".
- het verankeringspunt (apparaat) voor het valbeveiligingssysteem moet een stabiele constructie hebben en dusdanig gesitueerd zijn dat de kans op een val wordt beperkt en de vrije valafstand geminimaliseerd. Het verankeringspunt van de uitrusting dient zich boven de werkplek van de gebruiker te bevinden. De vorm en constructie van het verankeringspunt moeten een permanente verbinding met de uitrusting waarborgen en voorkomen dat hij per ongeluk losschiet. Wij bevelen het gebruik aan van gecertificeerde en gemarkeerde verankeringspunten voor de uitrusting, conform de norm EN 795.
- u bent verplicht om de vrije ruimte te controleren onder de werkplek waar het persoonlijke valbeveiligingssysteem gebruikt zal gaan worden, om tijdens het breken van de val botsingen met voorwerpen of een lager gelegen vlak te voorkomen. De vereiste vrije valruimte onder de werkplek kunt u vinden in de gebruiksaanwijzing van de beveiligingsuitrusting die u van plan bent toe te passen.
- let tijdens het gebruik van de uitrusting goed op gevaarlijke verschijnselen die de werking van de uitrusting en de veiligheid van de gebruiker kunnen beïnvloeden. U dient met name te letten op:
 - in de knoop raken en schuren van de touwen langs scherpe randen,
 - alle mogelijke beschadigingen zoals sneetjes, slijtageplekken, corrosie,
 - negatieve werking van klimaatfactoren,
 - slingerend vallen,
 - inwerking van extreme temperaturen,
 - inwerking van chemicaliën, stroomgeleiding,
- het persoonlijke beveiligingssysteem moet worden vervoerd in verpakkingen die beschermen tegen beschadiging en vocht, bijvoorbeeld in tassen van geïmpregneerde stof of koffers of kisten van staal of plastic.
- het persoonlijke beveiligingssysteem moet zodanig worden schoongemaakt en gedesinfecteerd dat het materiaal (de grondstof) waarvan het apparaat is gemaakt, niet beschadigd raakt. Gebruik voor textiele materialen (band, touwen) schoonmaakmiddelen voor tere stoffen. U kunt ze op de hand of in de machine wassen. Spoel zorgvuldig na. Was de kunststof onderdelen alleen in water. Uitrusting die tijdens het schoonmaken of het gebruik nat is geworden moet onder natuurlijke omstandigheden goed worden gedroogd, ver verwijderd van warmtebronnen. Metalen onderdelen en mechanismen (veren, scharnieren, sluitingen etc.) moeten regelmatig worden gesmeerd om hun werking te verbeteren.
- het persoonlijke beveiligingssysteem moet losjes verpakt worden bewaard in droge, goed geventileerde ruimten, beschermd tegen licht, UV-straling, stof, scherpe voorwerpen, extreme temperaturen en agressieve substanties.
- het gebruik van de valdemper in combinatie met andere geselecteerde elementen van het valbeveiligingssysteem moet in overeenstemming zijn met de geldende voorschriften, de gebruiksaanwijzingen van de uitrusting en de geldende normen:
 - EN 361 - voor harnasgordels;
 - EN 353-1, EN 353-2, EN 354, EN 360, EN 362 - voor valbeveiligingssystemen.
 - EN 795 - voor vaste bevestigingspunten (verankeringspunten).

REVISIE

In aanvulling op de normale inspecties die verplicht zijn voor, gedurende en na elk gebruik, moet dit product iedere 12 maanden onderzocht worden door een vakkundig persoon, vanaf de datum van eerste ingebruikname van het product; deze datum en die van de volgende controles moeten op de onderhoudskaart van het product worden aangetekend: bewaar de documentatie voor controle en raadpleging gedurende de volledige levensduur van het product. Controleer de leesbaarheid van de markeringen op het product. Als het product of onderdelen ervan enig defect of slijtage vertonen, moeten zij vervangen of gerepareerd worden door de fabrikant of door een erkend servicecentrum, ook in twijfelgevallen. Elk element dat deel uitmaakt van een veiligheidssysteem kan beschadigd raken tijdens een val en dient altijd te worden geïnspecteerd alvorens het opnieuw te gebruiken. Elk product dat bij een ernstige val betrokken is geweest moet vervangen of geïnspecteerd en gerepareerd worden door de fabrikant of door een erkend servicecentrum, aangezien er structurele schade kan zijn ontstaan die niet direct zichtbaar is.

LEVENSDUUR

De levensduur van het product is ongelimiteerd indien zich geen voorvallen voordoen die het product buiten gebruik stellen, en vanaf de datum van eerste ingebruikname van het product minstens eens per 12 maanden periodieke inspecties worden uitgevoerd, waarvan de resultaten op de onderhoudskaart van het product worden aangetekend. De volgende factoren kunnen echter de levensduur van het product reduceren: intensief gebruik, schade aan componenten van het product, contact met chemische stoffen, hoge temperaturen, afschuringen, sneden, hevige schokken, gebruik en opslag in strijd met de aanbevelingen. Neem bij twijfel of het product nog de nodige veiligheid biedt contact op met C.A.M.P. spa of de distributeur.

BRUKSANVISNING



Innan du använder utrustningen vänligen ta del av dess bruksanvisning.

LYFTANORDNING FÖR RÄDDNINGSÄNDAMÅL



Ref. 0284 (20 m) - 028401 (25 m)

EN 1496:2017 CLASSE B EAC TP TC 019/2011

Lyftanordning för räddningsändamål ref.0284-028401 är en del i en räddningsutrustning. Med hjälp av lyftanordningen ref.0284-028401 kan räddningspersonalen lyfta den drabbade från en lägre till en högre nivå eller sänka från en högre till en lägre nivå. Sänkingsavståndet får inte överskrida 2 m. Lyftanordningen ref.0284-028401 är avsedd att användas med stativet TRIPODEVO.

Lyftanordningen för räddningsändamål ref.0284-028401 överensstämmer med EN 1496 klass B.

TEKNISKA DATA:

- Högsta arbetsbelastning: 140 kg
- Drift: manuell
- Minsta vevkraft: 22 kG
- Diameter på monterad lina: 6,3 mm
- Längd på lina: mellan 5 m och 25 m
- Högsta lyfthöjd: 20 m
- Automatisk säkerhetsbroms som skyddar mot okontrollerad sänkning

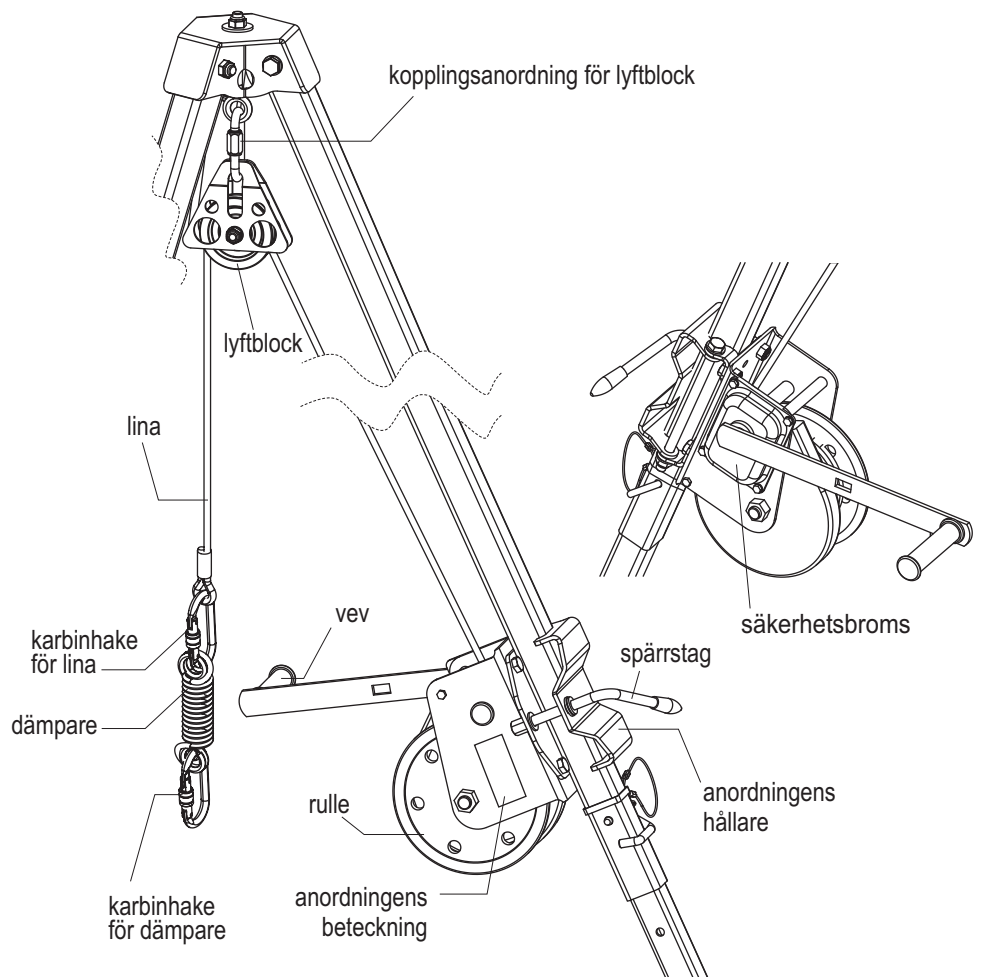

OBSERVERA:

- Lyftanordningen för räddningsändamål ref.0284-028401 är endast avsedd för räddningsändamål och får inte användas som skydd vid fall. Om anordningen används i en situation då det råder risk för fall från höjd ska ett tilläggssystem för skydd mot fall användas.
- Lyftnings- och sänkingsfunktionen är endast avsedd för räddningsändamål och får inte användas för lyftning eller sänkning av last.
- Lyftanordningen för räddningsändamål ref.0284-028401 ska manövreras manuellt med hjälp av den medlevererade veven.
- Före varje användning kontrollera noggrant anordningens alla delar (huset, rullen, veven, arbetslinan, fästskruvarna, hållaren, dämparen och kopplingsanordningar) avseende mekaniska, kemiska och termiska skador. Kontrollera även hopprullningsmekanismens och säkerhetsbromsens funktion. Kontroll och besiktning ska göras av användaren. Om några skador eller felfunktion konstateras ska anordningen tas ur drift.
- Låt aldrig linan lindas av helt från rullen. Lämna alltid minst tre varv på rullen - detta signaleras med en röd markering som finns på linan. Linda aldrig av linan när den röda markeringen visas på linan! Se ritning A.
- Under hela räddningsinsatsen ska man upprätthålla direkt eller indirekt ögonkontakt eller kontakt genom andra kommunikationsmedel med den räddade personen.
- Användningen av lyftanordningen för räddningsändamål i kombination med fallskyddsutrustning ska överensstämma med bruksanvisning för denna utrustning och gällande standarder:
 - EN 361, EN 1497, EN 1498 för selar anordningar som stödjer användarens kropp
 - EN 341 för räddningsutrustning,
 - EN795 för förankringsutrustning,
 - EN353-1, EN353-2, EN354, EN 355, EN360, EN362 för utrustning som skyddar vid fall från höjd.

Ritning A

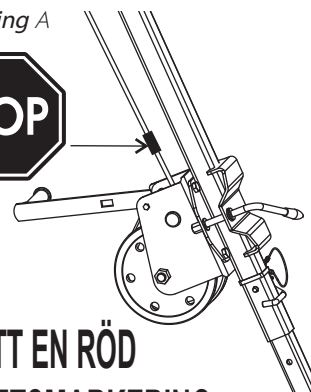

**EFTER ATT EN RÖD
SÄKERHETSMARKERING
VISAS STOPPA UTRULLNING
AV LINA FRÅN RULLEN!**

MONTERING AV ANORDNINGEN ref.0284-028401 PÅ SÄKERHETSSTATIV TRIPOD EVO

1. Öppna anordningens hållare.

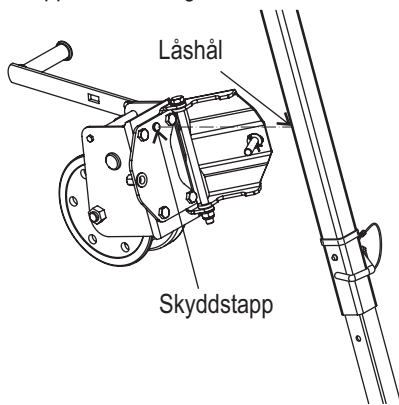

2. Sätt anordningen ref.0284-028401 på stativets ben. Anordningens hållare ska fästas mot monteringsuttag som finns på nedre väggen till stativets benprofil.

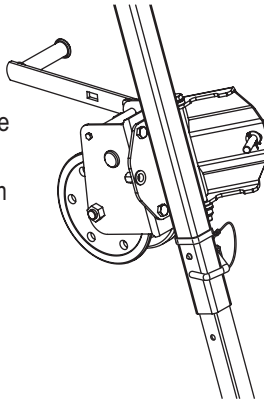

3. Sätt en fästspind som finns i anordningens hållare i monteringsuttaget.

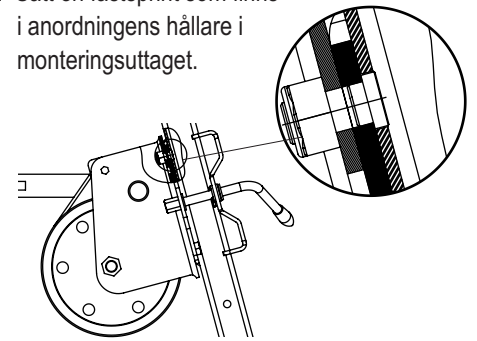

4. Stäng hållaren. Lås hållaren genom att skriva till spärrstaget. Innan tillskrivning applicera en liten mängd smörjmedel på spärrstaget. Anordningen ref.0284-028401 får inte förflyttas på stativets ben.

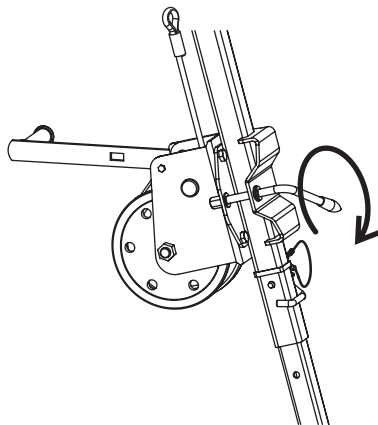

5. Placera anordningens lina bakom de två skruvar som finns bakom rullen.

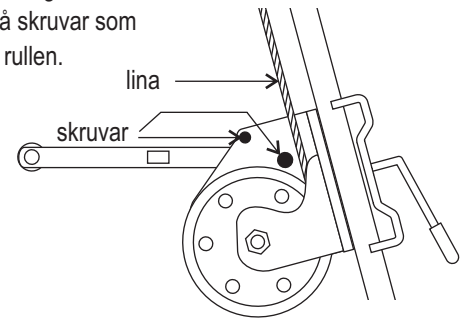

6. Fäst lyftblocket mot stativets centrala fästskruv. Lyftblockets sidor ska vara sammankopplade med varandra med hjälp av en kopplingsanordning som levereras tillsammans med anordningen. Kontrollera kopplingsanordningen och kopplingens låsmutter.

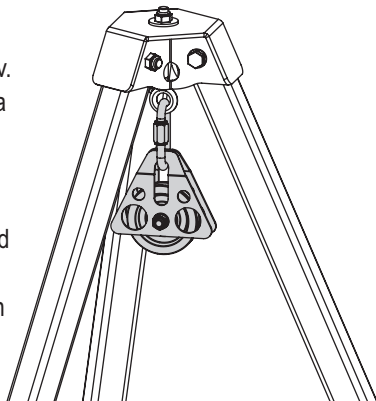

7. Sätt linan på lyftblocket. Kontrollera att linan ligger på lyftblockets rulle på rätt sätt.

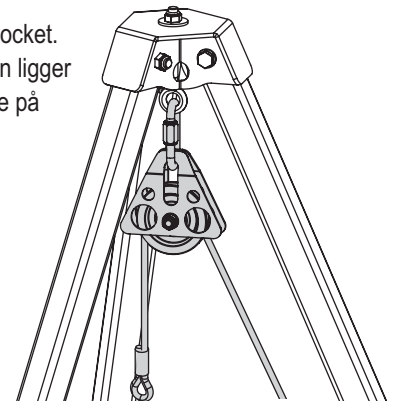

8. Koppla dämparen till anordningens lina med hjälp av en av karbinhakar som levereras tillsammans med dämparen.

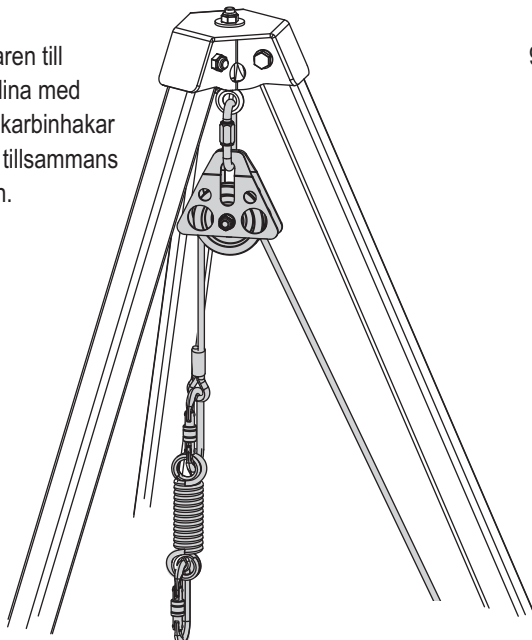

9. Koppla dämparens karbinhake till fästpunkten hos den anställdes sele. Den bakre eller främre fästpunkten "A" hos skyddsselen ska användas (EN 361) eller räddningsselens fästdetalj (EN 1497) eller räddningsslinga (EN 1498).

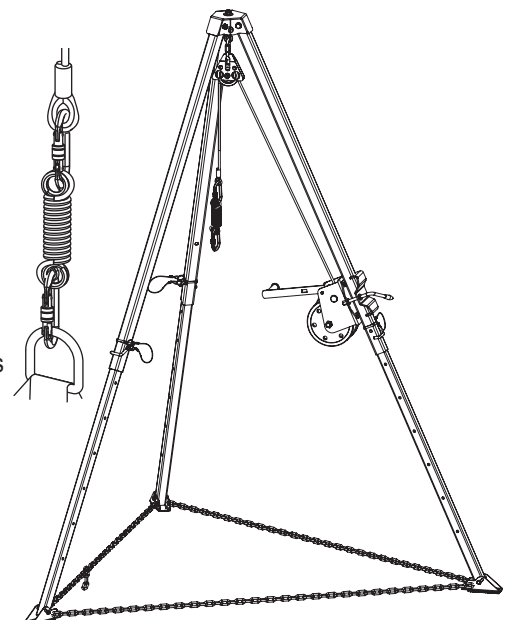

INSTALLERING AV ANORDNINGEN ref.0284-028401 I EN ANORDNING PÅ EN FAST KONSTRUKTION

Det är möjligt att installera anordningen ref.0284-028401 på en anordning på en fast konstruktion såsom en plan yta (t.ex. en vägg eller på en stålprofil. En anordning på en fast konstruktion mot vilken anordningen ref.0284-028401 ska fästas ska ha en stabil konstruktion som omöjliggör en oavsiktlig fränkoppling samt en minsta statisk hållfasthet på 14 kN.

DEMONTERING AV HÅLLAREN FÖR ANORDNINGEN ref.0284-028401

1. Skruva ur de fyra skruvarna M10 som fäster hållaren mot anordningen ref.0284-028401.

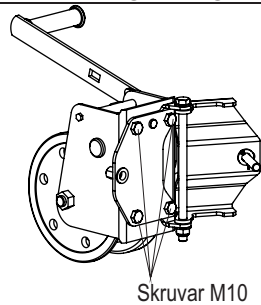

2. Ta ut skruvarna. Ta bort hållaren.

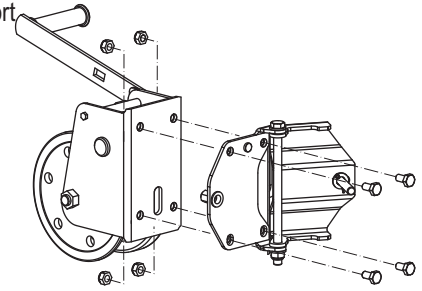

INSTALLERING AV ANORDNINGEN ref.0284-028401 PÅ EN PLAN YTA

1. Anordningen ska fästas med hjälp av två hål (ø10 mm och 10 x 50 mm) som finns i anordningens bakkvägg.
2. Fäst anordningen med hjälp av två mekaniska eller kemiska ankare M10 installerade enligt ritning B. Sätt två brickor M10 (DIN 125A) under varje mutter. Dra åt två låsmuttrar M10 (DIN 985).

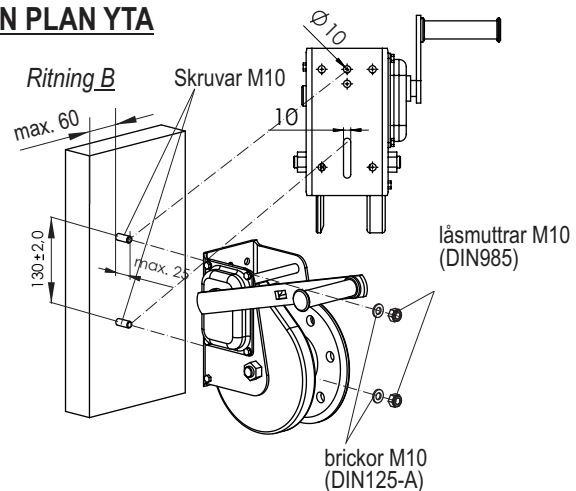

INSTALLERING AV ANORDNINGEN ref.0284-028401 PÅ EN STÅLPROFIL I EN FAST KONSTRUKTION

1. Anordningen ska fästas med hjälp av två hål (ø10 mm och 10 x 50 mm) som finns i anordningens bakkvägg.
2. Fäst anordningen med hjälp av två skruvar M10. Stoppa skruvarna genom hål i fastkonstruktionens profil och sedan genom anordningens bakkvägg. Placering av hål i profilen visas på ritning C. Sätt dit två brickor M10 (DIN 125A) under varje mutter. Dra åt två låsmuttrar M10 (DIN 985).

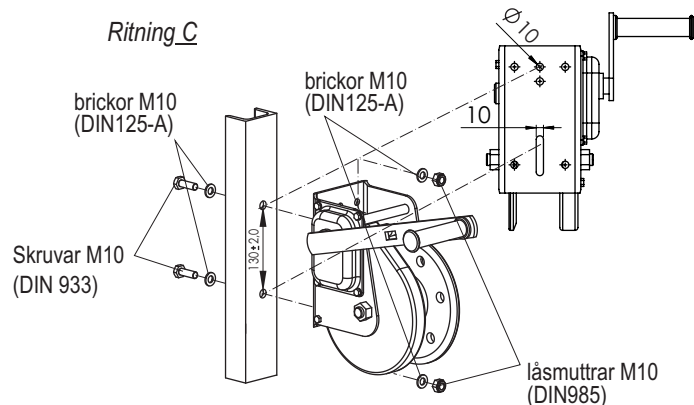

PLACERING AV ANORDNINGEN ref.0284-028401

1. Kontrollera att anordningen är placerad på rätt sätt samt att linan löper enligt ritningarna D och E. Anordningen ref.0284-028401 får installeras till vertikala (ritn. D) eller horisontella (ritn. E) anordningar hos en fast konstruktion.

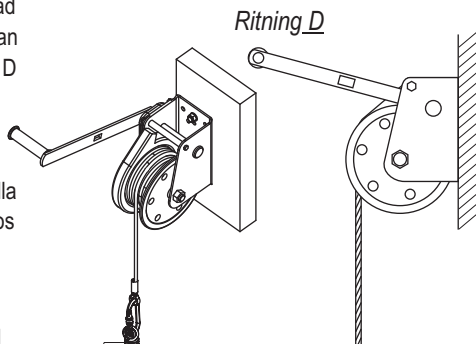

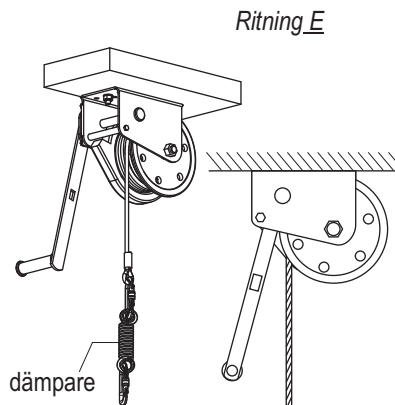
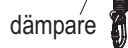

2. Koppla dämparen till anordningens lina med hjälp av en av karbinhakarna som levererats tillsammans med dämparen.



3. Koppla dämparens karbinhake till en fästpunkt i den anställdes sele. Den bakre eller främre fästpunkten "A" hos skyddsselen ska användas (EN 361) eller räddningsselens fästdetalj (EN 1497) eller en räddningsslinga (EN 1498).



ANORDNINGENS BETECKNING:

	anordningens typ			största avstånd som den anställda får lyftas
	RESCUE LIFTING	_____	högsta tillåtna arbetsbelastning	
	DEVICE xx m	_____	MAX. WORKING LOAD: 140 kg	
katalognummer	Ref. 0284	_____	MAX. LIFTING DISTANCE: xx m	
	Número di serie Serial number	_____	före användning vänligen ta del av anordningens bruksanvisning	
	XXXXXX	_____		ONLY FOR RESCUE PURPOSES
	Número di lotto Batch number	_____		beteckning på anordningens tillverkare eller återförsäljare
	xx / XXXX	_____		
nummer, år och klass för europeisk standard	EN 1496:2017 / B	_____	Modell certifierad enligt EAC	
				
			TP TC 019/2011	
				

GRUNDLÄGGANDE REGLER FÖR ANVÄNDNING AV PERSONLIG SKYDDS- OCH RÄDDNINGSUSTRUSTNING

- personlig skydds- och räddningsutrustning får endast användas endast av personer som är utbildade inom dess användning.
- personlig skydds- och räddningsutrustning får inte användas av personer vilkas hälsotillstånd kan äventyra säkerhet vid vardaglig användning av anordningen eller vid räddningsinsatser.
- en plan för räddningsinsatser ska upprättas som man kan använda vid behov.
- det är förbjudet att införa några som helst ändringar i utrustning utan ett skriftligt godkännande från utrustningens tillverkare.
- utrustning får endast repareras av dess tillverkare eller av dennes behöriga representant.
- personlig skydds- och räddningsutrustning får inte användas för ändamål som den inte är avsedd för.
- personlig skydds- och räddningsutrustning är en personlig utrustning och ska användas av en person.
- innan du använder utrustningen se till att alla delar till den utrustning som utgör ett fallskyddssystem samverkar med varandra på rätt sätt. Kontrollera regelbundet alla kopplingar och att utrustningens komponenter är anpassade med varandra för att undvika att de lossar av en slump eller kopplas ifrån.
- det är förbjudet att använda skydds- och räddningsutrustningssystem där funktion hos en av utrustningskomponenterna störs av en annan komponent.
- före varje användning av personlig skydds- och räddningsutrustning besikta den noggrant för att förvissa dig om att dess skick och funktion är korrekta.
- vid besiktningen kontrollera utrustningens alla komponenter med särskilt beaktande av skador, övermåttlig nötning, korrosion, avskavningar, rispor och oriktig funktion. Följande anordningar i respektive komponenter ska kontrolleras särskilt noggrant:
 - skyddsselar och stödbälten för positionering: klamrar, justeringsdetaljer, fästpunkter (klamrar), band, sömmar, hållor;
 - falldämpare: fästöglor, band, sömmar, hus, kopplingsanordningar;
 - linor och textilgejdrar för linor: öglor, kauser, kopplingsanordningar, justeringsdetaljer, splitsningar;
 - linor och gejdrar i stål för linor: trådar, klämmor, öglor, kauser, kopplingsanordningar, justeringsdetaljer;
 - säkerhetsblock för linor eller band: korrekt funktion hos upprullningsdon och låsmekanism, hus, dämpare, kopplingsanordningar;
 - styrda glidlås: anordningens hus, korrekt förskjutning på styrskenan, korrekt funktion av låsmekanism, rullar, skruvar och nitar, kopplingsanordningar, falldämpare;
 - kopplingsanordningar (karbinhakar): bärande spännjärn, nitar, huvuspärrhake, korrekt funktion hos låsmekanism.
- minst en gång om året, efter varje 12-månaders användning, ska personlig skyddsutrustning tas ur drift för att genomgå en noggrann regelbunden besiktning. Den regelbundna besiktningen ska utföras av en person på företaget som är ansvarig för skyddsutrustning och som är utbildad inom detta område. Periodiska besiktningar kan även utföras av utrustningens tillverkare eller av tillverkarens befullmäktigade representant. Efter en utförd regelbunden besiktning ska ett datum för nästa besiktning fastställas.
- regelbundna besiktningar är en väsentlig faktor när det gäller säkerhet för utrustningens skick och användarens säkerhet som påverkar utrustningens fullständiga funktionsduglighet och varaktighet.
- all information om skyddsutrustning (namn, serienummer, anskaffningsdatum, datum för påbörjad användning, användarens namn, uppgifter om reparationer och besiktningar samt urdrifftagning) ska finnas angivet på respektive skyddsutrustnings Användningskort. Det är det bolag/organisation där skyddsutrustning används som ansvarar för att vederbörliga inskrifter görs på Användningskortet. Användningskortet fylls i av en person på företaget som ansvarar för skyddsutrustning. Det är förbjudet att använda skyddsutrustning utan tillhörande ifyllda användningskort.
- om utrustning säljs utanför ursprungslandet ska utrustningens leverantör förse utrustningen med en bruks- och underhållsanvisning samt med uppgifter om regelbunden besiktning och reparation på det språk som används i landet där utrustningen kommer att användas.
- vid användning av utrustning ska man särskilt ta hänsyn till och undvika farliga företeelser som påverkar utrustningens funktion och användarsäkerheten, och särskilt:
 - knutbildning och förskjutning av linor på vassa kanter,
 - pendelfall,
 - att utrustningens komponenter får kontakt med vassa kanter,
 - påverkan från extrema temperaturer,
 - alla skador, såsom rispor, nötningar, sprickningar mm.
 - påverkan från kemikalier och frätande ämnen samt korrosion,
 - nötning och skador på utrustningen till följd av klimatpåverkan eller påverkan från UV-strålning,
 - strömledning.
- personlig skydds- och räddningsutrustning får användas i omgivningstemperatur mellan -30°C och +50°C.
- personlig skyddsutrustning ska omgående tas ur drift om det uppstår tvivel om utrustningens skick eller dess korrekta funktion. Utrustningens förnyade idrifttagning kan ske efter att en noggrann och detaljerad kontroll utförs av utrustningens tillverkare och efter att denne ger sitt skriftliga samtycke till att utrustningen används på nytt.
- personlig skyddsutrustning ska tas ur drift och kasseras (förstöras fysiskt) om den fungerat som skydd vid fall.
- helse enligt EN361 är den enda tillåtna anordningen som får användas för att hålla kroppen i personlig fallskyddsutrustning.
- förankringspunkt (förankringsanordning) för fallskyddsutrustning ska ha en stabil konstruktion samt vara placerad så att risken för fall begränsas samt att längden på fritt fall minimeras. Utrustningens förankringspunkt ska ligga ovanför användarens arbetsplats. Förankringspunktens form och konstruktion ska säkerställa en fast tillkoppling av utrustningen och får inte medföra dess oavsiktliga fränkoppling. Det rekommenderas att certifierad och märkt förankringsutrustning används enligt EN 795.
- man ska absolut kontrollera frirum under arbetsplats där personlig fallskyddsutrustning kommer att användas för att undvika slag mot andra objekt eller mot lägre plan vid skyddande mot fall. Frirum ska krävs under arbetsplats ska kontrolleras i bruksanvisning för den skyddsutrustning som ska användas, för t.ex. falldämpare med säkerhetslina ABM/LB101 ska frirummet vara 6,2 m och för säkerhetsblock ROLEX ska det vara 3 m.
- personlig skyddsutrustning ska transporteras i förpackningar som skyddar den mot skador eller fukt, t.ex. i påsar tillverkade av impregnerat tyg eller i lådor av stål eller plast.
- personlig skyddsutrustning ska rengöras och desinficeras så att material (råvara) som anordningen är tillverkat av inte skadas. För rengöring av textilmaterial (linor, band) ska rengöringsmedel för ömtåliga tyg användas. Manuell rengöring eller maskintvättning tillåts. Skölj noggrant. Delar tillverkade av plast ska rengöras med enbart vatten. Utrustning som blir blöt under användning eller rengöring ska torkas noggrant i naturliga förhållanden, på avstånd från värmekällor. Delar och komponenter tillverkade av metall (fjäder, gångjärn, spärrhakar mm.) får smörjas lätt då och då i syfte att förbättra deras funktion.
- personlig skydds- och räddningsutrustning ska förvaras i en lös förpackning, i väl ventilerade, torra utrymmen, skyddade mot direkt ljus, UV-strålning, damm, vassa föremål, extrema temperaturer samt frätande ämnen.

BESIKTNING

Utöver en normal okulärbesiktning före, under och efter varje användning ska produkten kontrolleras av en fackman en gång var 12:e månad fr.o.m. första användningsdatum; registrering av detta datum och följande kontroller ska föras in på produktens underhållskort: bevara dokumentationen för kontroll och hänvisning under produktens hela livslängd. Kontrollera att produktens märkning är läsbar.

Om produkten eller någon av dess komponenter uppvisar tecken på slitage eller skada ska den bytas ut, och även om en tvekan förekommer. Varje del som ingår i säkerhetssystemet kan ha kommit till skada under ett fall och måste därför alltid kontrolleras innan den används igen.

Varje produkt som utsatts för ett kraftigt fall ska bytas ut eftersom skador på strukturen kan ha uppkommit som inte går att se med blotta ögat.

LIVSLÄNGD

Produktens livslängd är oändlig. Detta gäller under förutsättning att den inte måste tas ur bruk på grund av andra orsaker och att regelbundna kontroller görs minst en gång var 12:e månad fr.o.m. första användningsdatum, samt att resultaten för dessa registreras på produktens underhållskort. Följande faktorer kan dock förkorta produktens livslängd: en intensiv användning, skador på produktens komponenter, kontakt med kemiska ämnen, hög temperatur, slitskador, skärnsnitt, kraftiga stötar, felaktig användning och förvaring. Kontakta C.A.M.P.spa eller din återförsäljare om du är tveksam över produktens säkerhet.



Les nøye instruksjonene
for bruk av enheten

Ref. 0284 (20 m) - 028401 (25 m)

EN 1496:2017 CLASSE B TP TC
019/2011

Rednings løfteanordning ref.0284-028401 er en del av redningsutstyr. Ved hjelp av ref.0284-028401 kan redningsmannen løfte en skadet person til et høyere nivå, plassere eller senke personen til et lavere nivå. Senkingavstanden kan ikke overstige 2 m. ref.0284-028401 enheten er beregnet for bruk med TRIPOD EVO stativ.

ref.0284-028401 løfteanordningen er i samsvar med EN 1496 klasse B.

TEKNISKE DATA:

Maks. arbeidsbelastning: 140 kg

Drift: manuell

Nødvendig kraft på sveiv: 22 kG

Diameter på linen: 6,3 mm

Lengde på linen: 5 m til 25 m

Maksimal løftehøyde: 20 m

Automatisk sikkerhetsbrems mot ukontrollert senking av brukeren

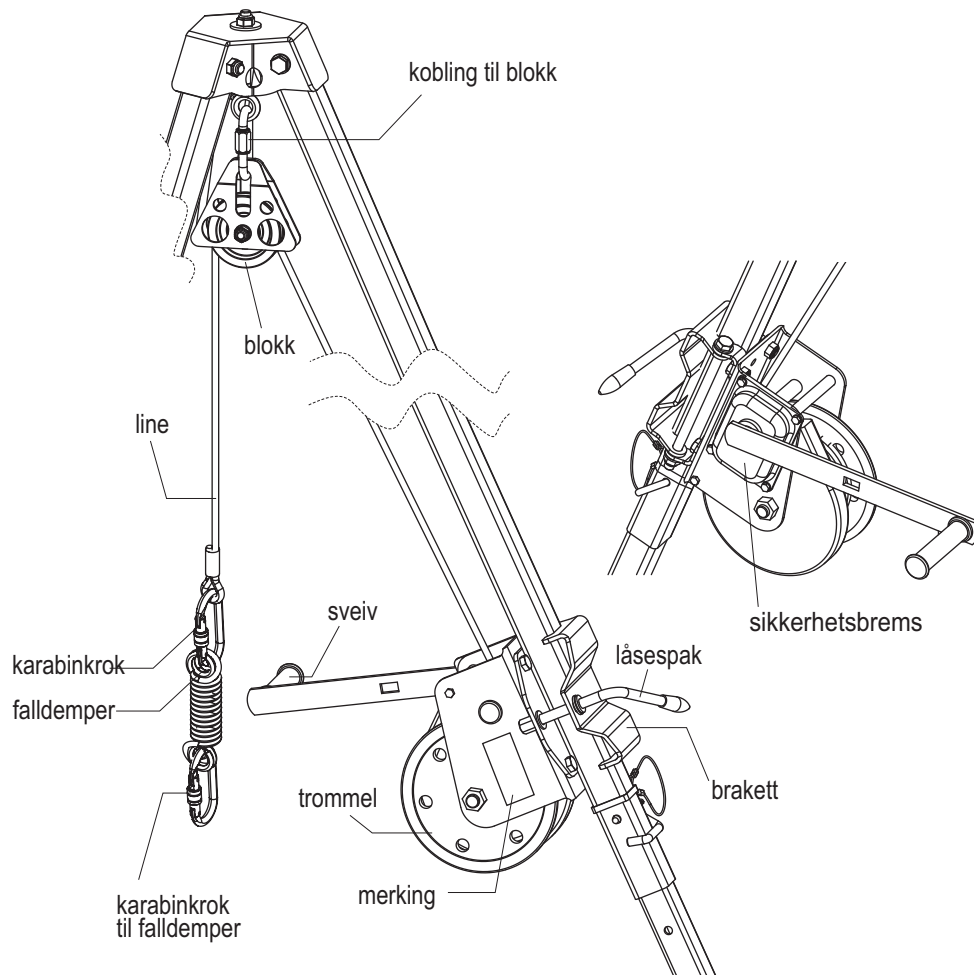
**VIKTIG:**

- ref.0284-028401 redningsanordningen er beregnet utelukkende for redning og skal ikke brukes til å beskytte mot fall fra høyde. Når du bruker utstyret ved fare for fall fra høyde, bruk ekstra fallbeskyttelse.
- Løfte- og senkefunksjonen brukes utelukkende til å utføre redningsoppdrag, og ikke for løfting/senking av last.
- ref.0284-028401 skal betjenes manuelt, ved hjelp av en sveiv som er levert sammen med utstyret.
- Før hver bruk, sjekk nøyaktig alle deler (hus, trommel, karabinkrok, sveiv, arbeidslinen, bolter, brakett, falldemper og koplingsstykker) for mekaniske, kjemiske og termiske skader. Man skal også kontrollere funksjonen av trommelen og sikkerhetsbrems. Kontroll utføres av brukeren. Hvis skader eller uriktig funksjon konstateres skal utstyret tas ut av bruk.
- Aldri la linen avspole helt fra trommelen. Det skal være minst tre omdreininger med linen på trommelen dette er merket med et spesielt sikkerhetsmerke på linen. Stopp avspoling når du ser et rødt sikkerhetsmerke! Sjekk tilstanden til sikkerhetsmerket. Se figur A.
- Under hele redningsaksjonen skal man ha direkte eller indirekte øyekontakt eller annen kommunikasjon med personen som reddees.
- Bruk av utstyret sammen med fallsikring må være i samsvar med bruksanvisningen til fallsikringen og følgende standarder:
 - EN 361, EN 1497, EN 1498 for kroppsseler
 - EN 341 for nedfiringstutstyr
 - EN795 for forankringsanordninger
 - EN353-1, EN353-2, EN354, EN 355, EN360, EN362 for personlig verneutstyr mot fall fra høyder.

Figur A

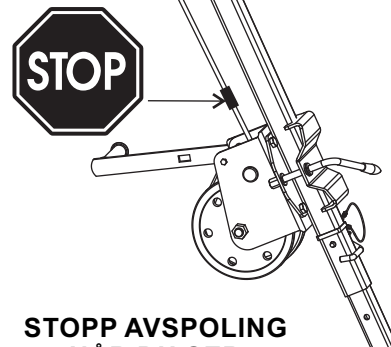

**STOPP AVSPOLING
NÅR DU SER
ET RØD SIKKERHETSMERKE!**

MONTERING AV ref.0284-028401 PÅ TRIPOD EVO SIKKERHESTSSTATIV

1. Åpne braketten.

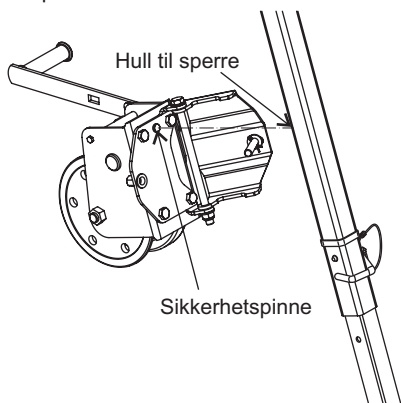

2. Plasser ref.0284-028401 på stativets ben. Braketten skal festes i et hull som er plassert på den nedre veggen av benets profil.

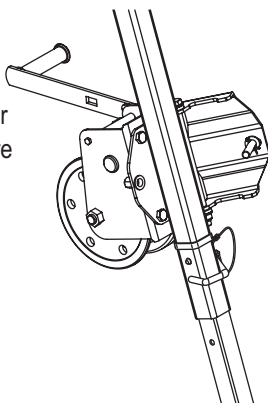

3. Sett sikkerhetsnålen som sitter i braketten inn i hullet.

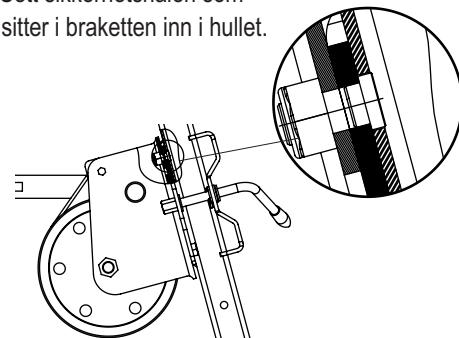

4. Lukk braketten. Lås braketten med låsespaken.

Påfør litt fett på spakens gjenge før skruing. ref.0284-028401 skal ikke bevege seg på profilen.

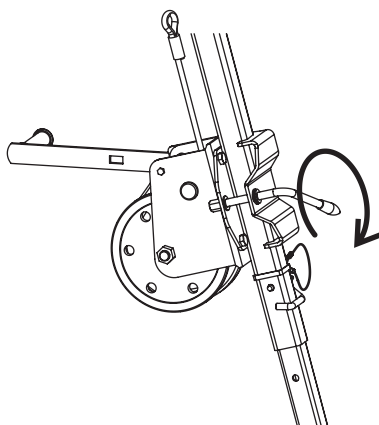

5. Dra linen bak to bolter bak trommelen.

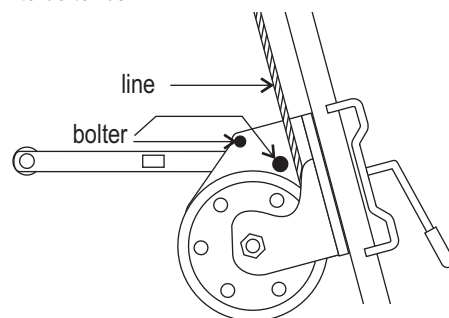

6. Fest blokken til det sentrale boltet på stativet. Blokkens vegger skal kobles sammen med et koplingsstykke som leveres sammen med utstyret. Kontroller tilkoblingen og låsemutteren.

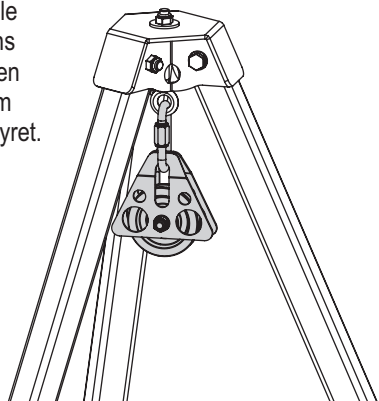

7. Legg linen på blokken. Kontroller riktig plassering av linen på blokkens rulle.

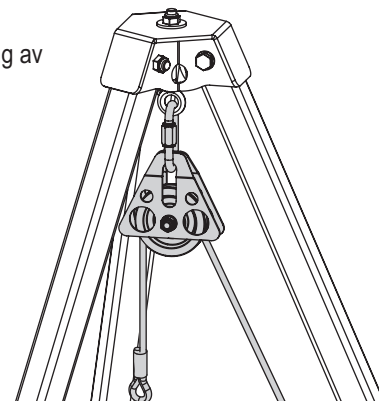

8. Fest falldemperen til linen med en av karabonkroker som leveres med falldemperen.

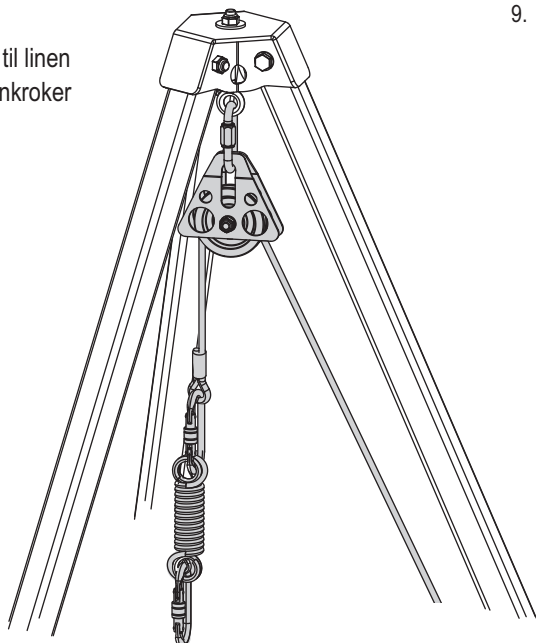

9. Koble falldemperens karabinkrok til sikkerhetsselens festeelement. Bruk front eller bak festepunkt „A” i sikkerhetsselen (EN 361) eller festepunkt i redningssele (EN 1497) eller redningsslinge (EN 1498).

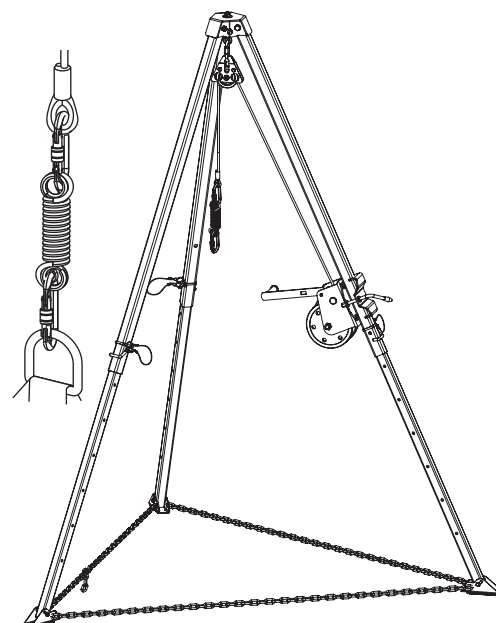

MONTERING AV ref.0284-028401 PÅ ET FORANKRINGSPUKT

Det er mulig å montere ref.0284-028401 på forankringspunktet, som en flat overflate (f.eks vegg) eller ståprofil. Forankringspunktet må ha en stabil struktur som forhindrer tilfeldig frakobling av utstyret, og minimum statisk styrke på 14 kN.

FJERNING AV BRAKETTEN

1. Skru av de fire M10-boltene som fester braketten til ref.0284-028401.

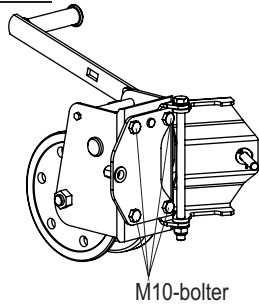

2. Ta ut boltene. Fjern braketten.

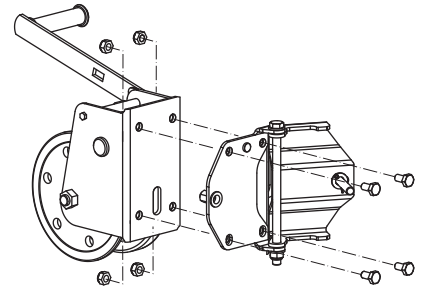

MONTERING AV ref.0284-028401 PÅ EN FLAT OVERFLATE

1. Utstyret monteres med (Ø10 mm og 10 x 50 mm) som ligger på baksiden.
2. Fest utstyret med to mekaniske eller kjemiske M10 ankere som er montert som vist i Figur C. Legg to M10 skiver (DIN 125A) under hver mutter. Stram de to selvslående M10 muttere (DIN 985).

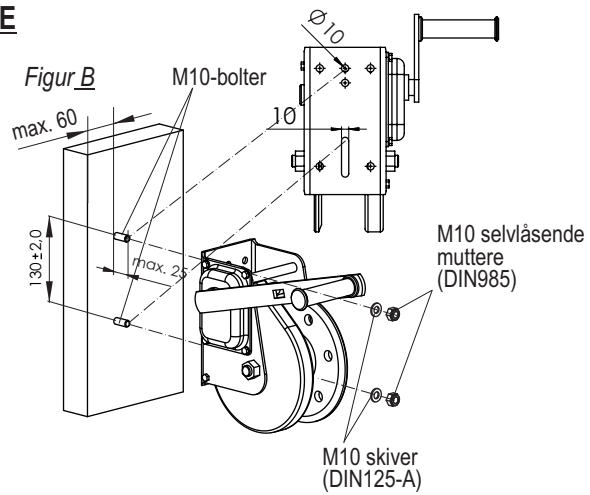

MONTERING AV ref.0284-028401 PÅ EN STÅLPROFIL

1. Utstyret monteres med (Ø10 mm og 10 x 50 mm) som ligger på baksiden.
2. Fest utstyret med to M10 bolter. Før boltene gjennom hullene i konstruksjonens profil, og så gjennom bakveggen. Plassering av hullene på profilen er vist i figur C. Legg to M10 skiver (DIN 125A) under hver mutter. Stram de to selvslående M10 muttere (DIN 985).

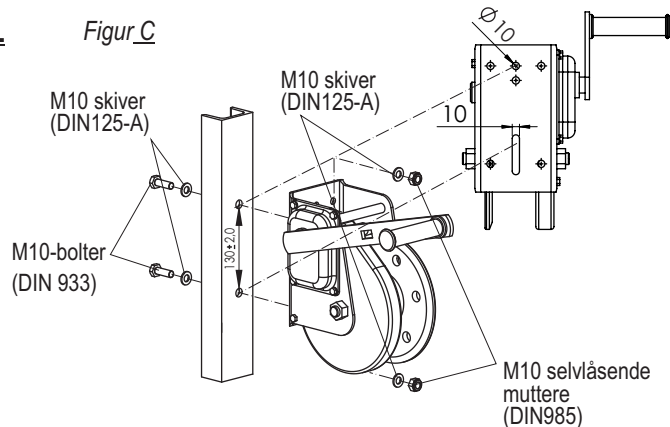

PLASSERING AV ref.0284-028401

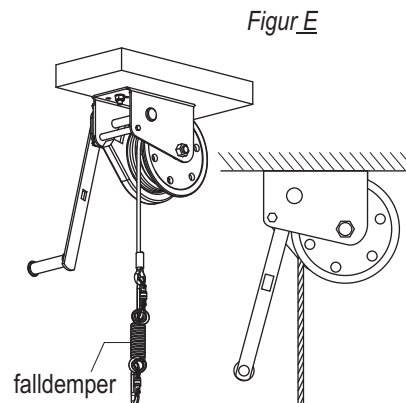
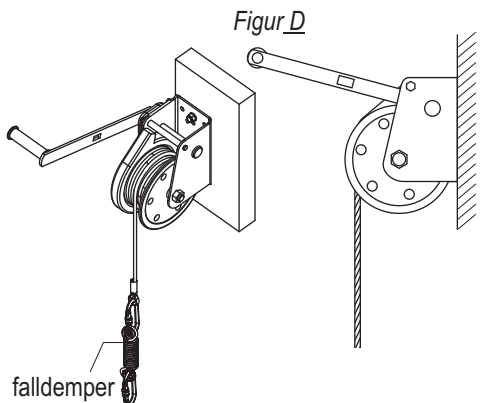

1. Kontroller riktig plassering av utstyret og linen i samsvar med tegninger D og E. ref.0284-028401 kan festes til konstruksjonens vertikale (Fig. D) eller horisontale (Fig. E) deler.
2. Fest falldemperen til linen med en av karabinkroker som er levert sammen med falldemperen.



3. Koble falldemperens karabinkrok til sikkerhetsselens festeelement. Bruk front eller bak festepunkt „A” i sikkerhetsselen (EN 361) eller festepunkt i redningssele (EN 1497) eller redningsslinge (EN 1498).



CONTENT OF THE DEVICE IDENTITY LABEL

type utstyr	RESCUE LIFTING	maksimal tillatt last for utstyret	MAX. WORKING LOAD: 140 kg	MAX. LIFTING DISTANCE: xx m	maksimal løfteavstand for arbeider
Lengde	DEVICE xx m	les bruksanvisningen før bruk			
katalognummer	Ref. 0284	utstyrets serienummer			
	Número di serie Serial number XXXXXX	produksjonsmåned- og år			
nummer, år og klasse til europeisk standard	EN 1496:2017 / B	Modellen er sertifisert iht. EAC		TP TC 019/2011	betegnelse av produsent eller leverandør

GENERELLE REGLER FOR ARBEID MED PERSONLIG VERNE-OG REDNINGSUTSTYR

- personlig verne- og redningsutstyr kan kun anvendes av personer som har gjennomgått et nødvendig kurs.
- personlig verne- og redningsutstyr kan ikke brukes når brukerens helsestilstand kan påvirke negativt sikkerheten eller redningsaksjon.
- man skal utarbeide en redningsplan som kan brukes ved behov.
- det er forbudt å utføre noen endringer i utstyret uten skriftlig tillatelse fra produsenten.
- eventuelle reparasjoner kan kun utføres av produsenten eller dens autorisert representant.
- personlig verne- og redningsutstyr skal ikke brukes til andre formål enn det tiltenkte formålet.
- personlig verne- og redningsutstyr er personlig verneutstyr som skal brukes av én person.
- sjekk før bruk at alle deler av fallbeskyttelse fungerer sammen på en riktig måte. Regelmessig sjekk tilkoblingene og tilpassing av utstyrets komponenter for å unngå utilsikket løsning eller frakobling.
- det er forbudt å bruke personlig verne- og redningsutstyr, dersom fungering av én komponent påvirker negativt fungering av en annen komponent.
- før hver bruk av personlig verne- og redningsutstyr skal man nøyaktig sjekke utstyrets tilstand og fungering.
- under inspeksjonen skal man sjekke alle komponenter med særlig vekt på skader, slitasje, korrosjon, kutt og uriktig fungering. Vær spesielt oppmerksom på følgende elementer:
 - sikkerhetsseler og belter for posisjonering: braketter, justeringselementer, festepunkter, bånd, sømmer, sløyfer;
 - falldemper: koplingsløyfer, bånd, sømmer, hus, koplingsstykker;
 - tekstil liner og skinner: linen, sløyfer, kauser, koplingsstykker, justeringselementer, spleising;
 - stål liner og skinner: linen, tråd, klemmer, sløyfer, kauser, koplingsstykker, justeringselementer;
 - selvbremsende utstyr: line eller bånd, riktig fungering av spoleanordningen og låsemekanisme, hus, falldemper, koplingsstykker;
 - selvlåsende utstyr: utstyrets kropp, riktig bevegelse på skinnen, fungering av låsemekanismen, taljer, bolter og nagler, koplingsstykker, falldemper;
 - koplingsstykker (karabinkroker): kropp, nagler, hovedspærre, låsemekanisme.
- minst en gang i året, etter hver 12-måneders bruk skal personlig verne- og redningsutstyret sendes til produsenten for en grundig periodisk kontroll. Kontrollen kan utføres av person som er ansvarlig for sikkerhetsutstyr i bedriften, med passende utdanning. Kontrollen kan også utføres av produsenten eller dens autorisert representant. Sjekk alle komponenter med særlig vekt på skader, slitasje, korrosjon, kutt og uriktig fungering (se forrige avsnitt).
- i noen tilfeller, hvis verneutstyret har en komplisert og kompleks struktur, slik som selvbremsende anordninger, kan periodiske kontroller kun utføres av produsenten eller dens autorisert representant. Etter kontrollen skal en ny kontrolldato fastsettes.
- regelmessige periodiske kontroller er avgjørende når det kommer til utstyrets tilstand og brukernes sikkerhet, som avhenger av utstyrets perfekt tilstand og holdbarhet.
- alle opplysninger om verneutstyret (navn, serienummer, kjøpsdato og første bruksdato, brukernavn, opplysninger om reparasjoner, kontroller og tilbaketrekking) må noteres på brukskortet. Bedriften der utstyret brukes er ansvarlig for notater på brukskortet. Brukskortet fylles ut av den person som er ansvarlig for sikkerhetsutstyr i bedriften. Aldri bruk personlig verneutstyr som ikke har et utfyllt brukskort.
- dersom utstyret er solgt utenfor opprinnelseslandet, må leverandøren legge ved bruksanvisning, vedlikeholdsanvisning og opplysninger om periodisk kontroll og reparasjon oversatt til språket som brukes i landet.
- under bruk av utstyret bør man vise spesiell oppmerksomhet og unngå farlige situasjoner som kan påvirke driften av utstyret og brukerens sikkerhet, særlig:
 - vikling av liner og kontakt med skarpe kanter,
 - fall med pendeleffekt,
 - kontakt av utstyrets deler med skarpe kanter,
 - ekstreme temperaturer,
 - skader som kutt, slitasje, sprekker,
 - påvisrkning av kjemikalier, etsende stoffer og korrosjon,
 - slitasje og skade som følge av klimatiske faktorer og UV-stråling,
 - strømledning.
- personlig verne- og redningsutstyret kan brukes ved omgivelsestemperaturer fra -30°C til +50°C.
- personlig verneutstyr må umiddelbart tas ut av bruk hvis det er tvil om utstyret tilstand eller fungering. Utstyret kan brukes igjen først etter att produsenten eller dens autorisert representant utfører en grundig kontroll og utsteder en skriftlig attest.
- personlig verneutstyr tas ut av bruk og kasseres (tilintetgjøres) hvis utstyret har vært brukt til å stoppe et fall.
- sikkerhetssele iht. EN361 er den eneste akseptable anordningen for posisjonering av kroppen i personlig verneutstyr mot fall fra høyder.
- forankringspunkt (anordning) til verneutstyr mot fall fra høyder bør ha en stabil struktur og plassering som begrenser fare for fall og minimerer lengden på fritt fall. Forankringspunktet bør ligge over brukerens arbeidsplass. Forankringspunktets form og konstruksjon skal sikre varig kobling og forhindre tilfeldig frakobling av utstyret. Det anbefales å bruke sertifiserte og merkede forankringspunkter utstyr i henhold til EN 795.
- det er absolutt nødvendig å sjekke fritt rom under arbeidsstedet hvor personlig verneutstyr mot fall fra høyde skal brukes, for å unngå å treffe objekter eller flater ved fall. Nødvendig størrelse på fritt rom under arbeidsstedet finnes i verneutstyrets bruksanvisning, f. eks. for ABM/LB101-falldempepre skal fritt rom være 6,2 m, og for ROLEX fallbrems 3 m.
- personlig verneutstyr skal transporteres i emballasjer som beskytter det mot skade eller vann, for eksempel i poser laget av impregnert stoff eller i kofferter/esker av stål eller plast.
- personlig verneutstyr bør rengjøres og desinfiseres slik at utstyrets materiale ikke skades. Tekstilmaterialer (bånd, line) rengjøres med milde vaskemidler. Rengjøres manuelt eller i vaskemaskin. Skylls grundig. Plastdeler rengjøres kun med vann. Utstyret som er blitt våt under bruk eller rengjøring må tørkes grundig i naturlige forhold, vekk fra varmekilder. Metalldele og mekanismer (fjærer, hengsler, låser osv.) kan av og til smøres lett for å forbedre fungering.
- personlig verne- og redningsutstyr skal oppbevares løst pakket, på et godt ventilert, tørt sted, beskyttet mot lys, UV-stråling, støv, skarpe gjenstander, ekstreme temperaturer og etsende stoffer.

REVISJON

I tillegg til en vanlig synlig kontroll før, under og etter bruk, må produktet kontrolleres av en kvalifisert person hver 12. måned etter første gang produktet tas i bruk. Dato for første gangs bruk og de neste kontrollene må registreres på produktkortet: oppbevar bruksanvisningen for kontroll og konsultasjon under hele produktets levetid. Kontroller at merkingen av produktet er leselig.

Produktet må skiftes ut hvis noen del er defekt eller slitt, også ved tvil. Delene i sikkerhetssystemet kan skades under fall, og må uansett kontrolleres før produktet brukes igjen.

Et produkt som er involvert i et alvorlig fall må skiftes ut ettersom det kan ha blitt påført usynlige strukturskader.

LEVETID

Hvis det ikke finnes årsaker som tilsier at produktet ikke må brukes, har produktet en ubegrenset levetid. Dette på betingelse av at det utføres jevnlig kontroll hver 12. måned fra første gang produktet tas i bruk, og at kontrollresultatene registreres på produktkortet. Følgende faktorer kan allikevel redusere produktets levetid: hyppig bruk, skader på delene, kontakt med kjemiske stoffer, høye temperaturer, skraper, kutt, kraftige støt, feil bruk og oppbevaring. Kontakt C.A.M.P. spa eller forhandleren hvis du er i tvil om produktet er sikkert.



Leia atentamente o manual antes de usar o equipamento

Ref. 0284 (20 m) - 028401 (25 m)

EN 1496:2017 CLASSE B



O dispositivo de elevação de resgate ref.0284-028401 é um componente do sistema de resgate. Usando o dispositivo ref.0284 o resgatador pode elevar outra pessoa de uma posição mais baixa para uma posição mais elevada, ou descê-la até uma distância máxima de 2m. O dispositivo ref.0284 foi desenhado para ser usado com o suporte TRIPOD EVO ref.1883.

O dispositivo de elevação de resgate ref.0284 cumpre a norma EN1496:2017 Classe B.

DADOS TÉCNICOS

- capacidade máxima de carga: 140kg
- comando: manual
- força requerida na manivela: 22kg
- diâmetro da corda instalada: 6.3mm
- comprimento do cabo: 20m (ref.0284), 25m (ref.028401)
- altura máxima de elevação: 25m
- travão automático de segurança que protege contra uma descida não controlada do utilizador

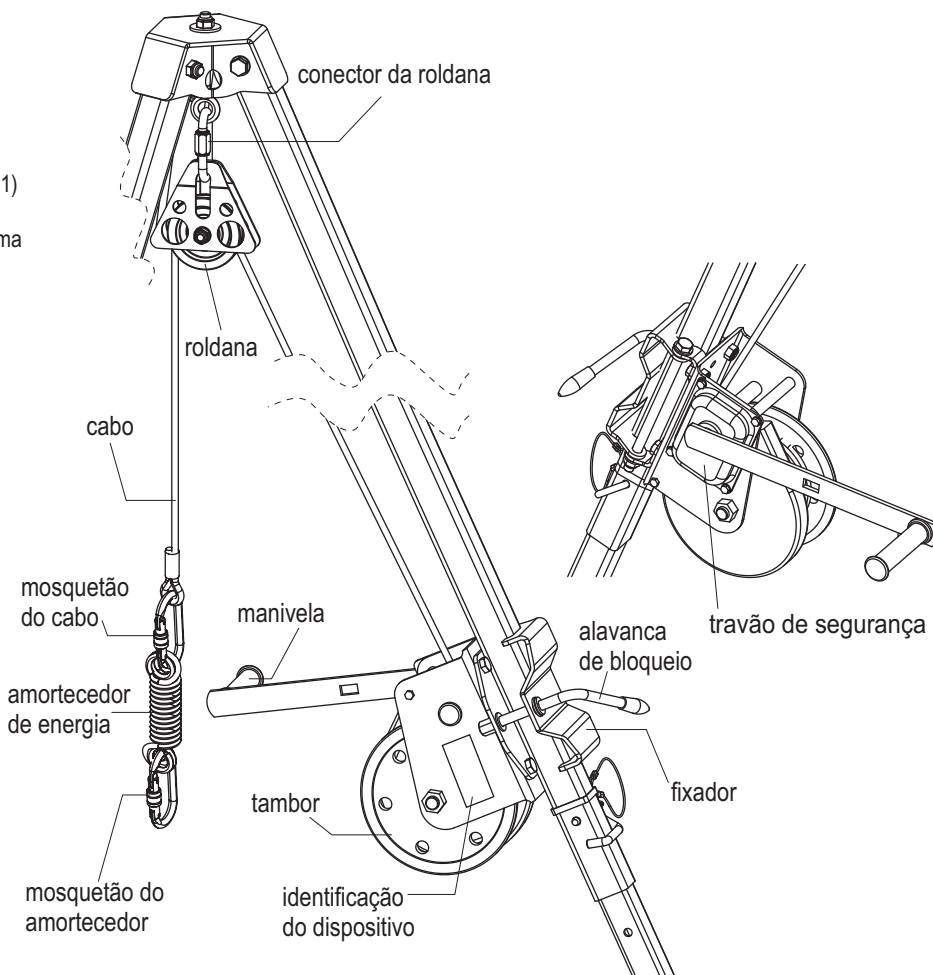

ATENÇÃO:

- É proibida a utilização do dispositivo como equipamento de proteção anti-quedas. Quando houver risco de queda, deve ser usada proteção anti-quedas adicional em conformidade com a norma EN363.
- A função de elevar/baixar é apenas para resgate e não para elevar ou baixar cargas.
- O dispositivo deve sempre ser operado manualmente e apenas com a manivela incluída no equipamento.
- Nunca permita que a corda se desenrole totalmente do tambor. Deixe pelo menos três voltas no tambor - o que está indicado com uma marca vermelha na corda. Parar de desenrolar a corda quando a marca vermelha aparecer! Deve controlar periodicamente o estado desta marca. Ver Figura A.
- Antes de cada utilização do dispositivo, deve realizar-se uma inspeção visual detalhada de todos os seus componentes (caixa, tambor enrolante, manivela, cabo de trabalho, parafusos de fixação, punho, amortecedor de energia e conectores) no que respeita a danos mecânicos, químicos e térmicos. Também deve ser verificado o funcionamento do tambor e do travão de segurança. O exame deve ser realizado pela pessoa que vai usar o equipamento. Verifique também a estabilidade da fixação do guincho a um tripé. Em caso de algum dano ou dúvidas sobre o seu funcionamento correto, o dispositivo não deve ser usado.
- Durante uma ação de resgate deve haver em todos os momentos contacto visual direto ou indireto, ou outra forma de comunicação, com a pessoa resgatada.
- O uso do dispositivo 0284 em combinação com equipamento de proteção anti-quedas deve ser realizado de acordo com as instruções de uso desse equipamento e com as normas em vigor:
 - EN 361, EN 1497, EN 1498 - arneses/sustentação do corpo;
 - EN 341 - equipamentos de resgate;
 - EN795 - dispositivos de ancoragem;
 - EN353-1, EN353-2, EN354, EN 355, EN360, EN362 - sistemas de anti-queda.

Figura A



PÁRE DE DESENROLAR A CORDA DO TAMBOR QUANDO A MARCA VERMELHA DE SEGURANÇA APARECER

INSTALAÇÃO DO DISPOSITIVO REF.0284-028401 NO SUPORTE DE SEGURANÇA TRIPOD EVO REF.1883

1. Abrir o punho

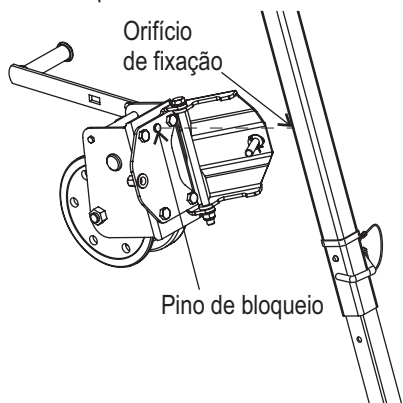

2. Introduzir o dispositivo 0284-028401 na perna do tripé. O punho do dispositivo 0284 deve ser fixado no orifício de fixação situado na parede inferior do perfil da perna do tripé.

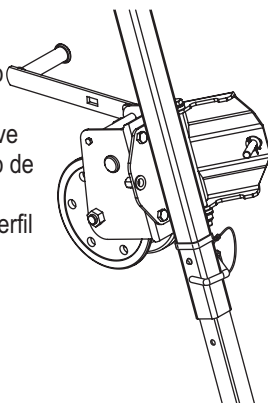

3. Inserir o pino de fixação no orifício na perna do tripé.

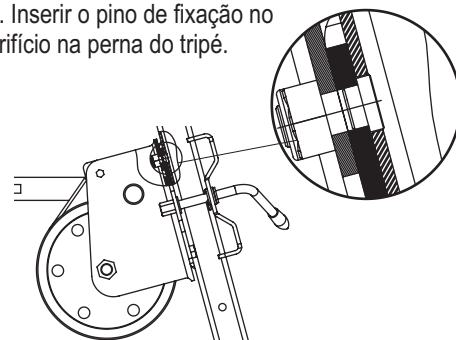

4. Fechar o punho. Bloqueie o punho usando a alavanca.

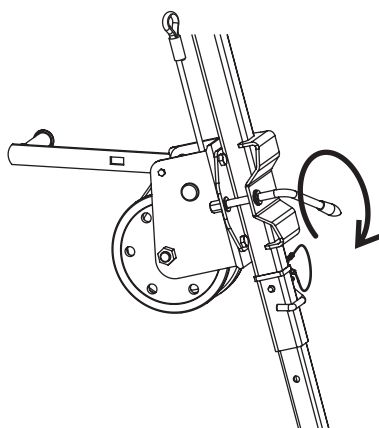

5. Inserir a corda do dispositivo atrás dos dois parafusos que se encontram atrás do tambor.

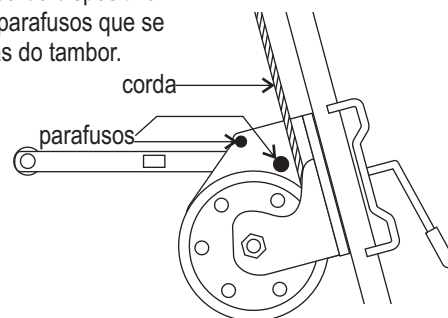

6. Fixar a roldana ao parafuso de fixação central do tripé. Ambas as paredes da roldana devem ser ligadas entre si usando o conector fornecido com o equipamento. Verifique a conexão e a porca do conector de bloqueio.

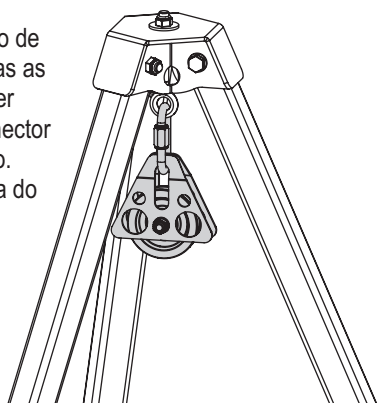

7. Coloque a corda na roldana. Certifique que o cabo é correctamente colocado no rolete da roldana.

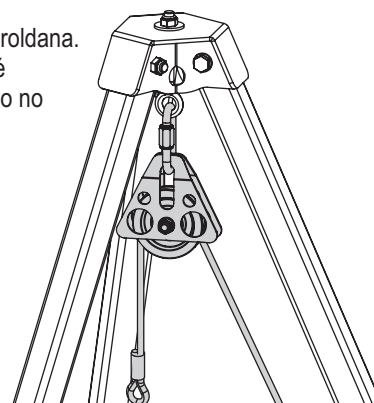

8. Unir o amortecedor de energia ao cabo do dispositivo usando um mosquetão fornecido com o amortecedor.

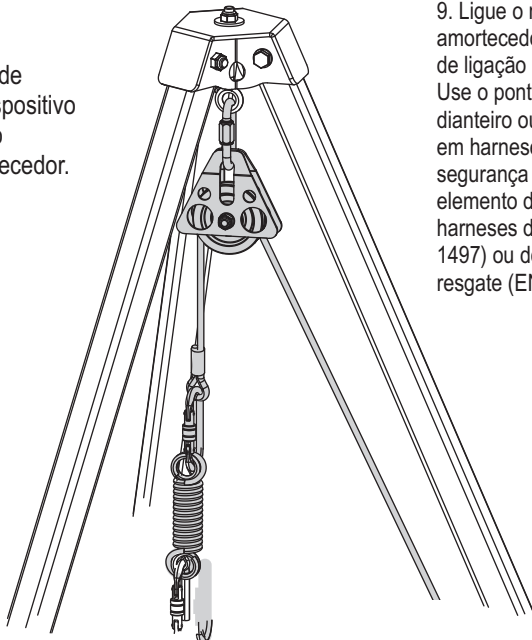

9. Ligue o mosquetão do amortecedor ao elemento de ligação de um harnês. Use o ponto de ligação dianteiro ou traseiro "A" em harneses de segurança (EN 361), ou o elemento de ligação em harneses de resgate (EN 1497) ou do laço de resgate (EN 1498).

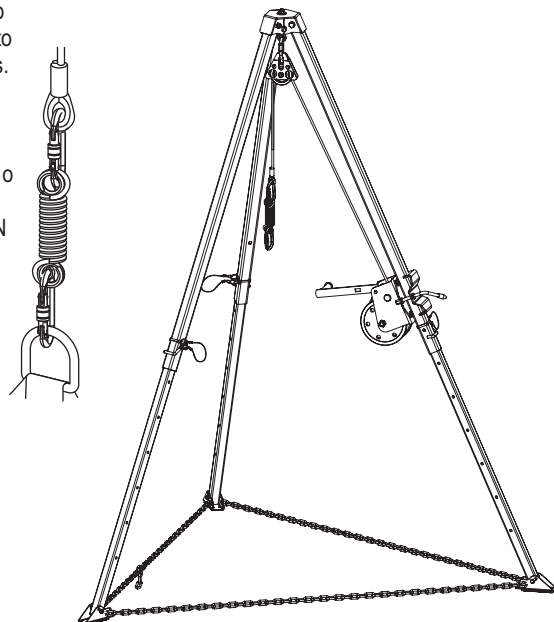

INSTALAÇÃO DO DISPOSITIVO REF.0284 NUM ELEMENTO FIXO DE ANCORAGEM

É possível instalar o 0284-028401 directamente num ponto de ancoragem estrutural, como uma superfície plana (ex., parede) ou perfil de aço. O elemento estrutural de ancoragem ao qual o 0284-028401 é fixado deve ter uma estrutura estável que impeça a desconexão acidental do dispositivo, e uma resistência estática mínima de 14kN.

REMOÇÃO DO PUNHO

1. Desenrosque os quatro parafusos M10 de fixação do punho ao dispositivo 0284-028401.

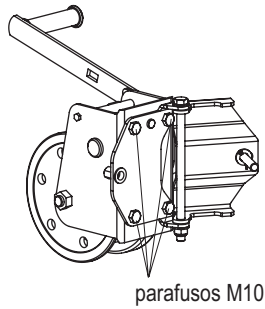

2. Remova os parafusos. Remova o punho.

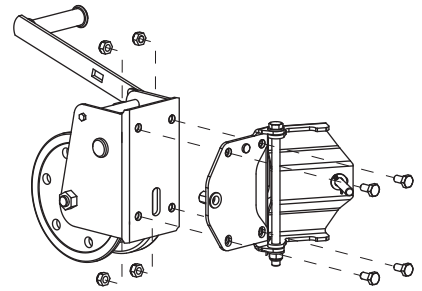

INSTALAÇÃO EM SUPERFÍCIE PLANA

1. O dispositivo 0284-028401 deve ser fixado usando dois buracos ($\varnothing 10$ mm e 10 x 50 mm) situados na parte posterior do mesmo.
2. Fixar o dispositivo 0284-028401 usando dois parafusos de ancoragem M10 de aço ou químicos, de acordo com a Figura B. Coloque duas anilhas M10 (DIN 125A) debaixo de cada porca. Aperte duas porcas de travamento automático M10 (DIN 985).

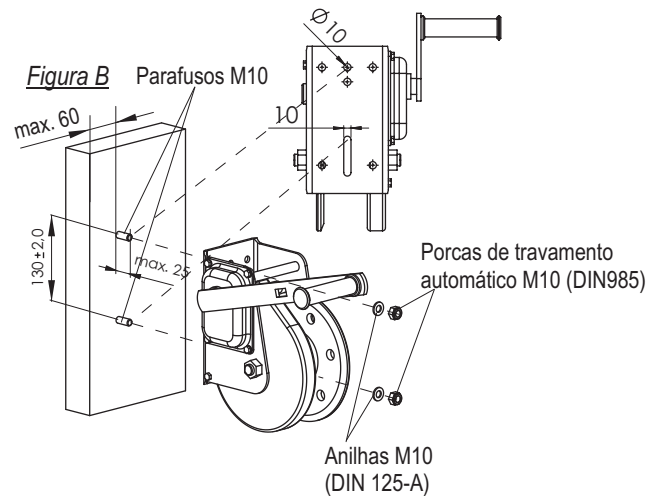

INSTALAÇÃO EM PERFIL DE AÇO

1. O dispositivo 0284-028401 deve ser fixado usando dois buracos ($\varnothing 10$ mm e 10 x 50 mm) situados na parte posterior do mesmo.
2. Fixar o dispositivo 0284-028401 usando dois parafusos M10. Inserir os parafusos nos orifícios do perfil da estrutura de ancoragem e depois nos orifícios da parede posterior do dispositivo. A posição dos orifícios é mostrada na Figura C. Coloque duas anilhas M10 (DIN 125A) debaixo de cada porca. Aperte duas porcas de travamento automático M10 (DIN 985).

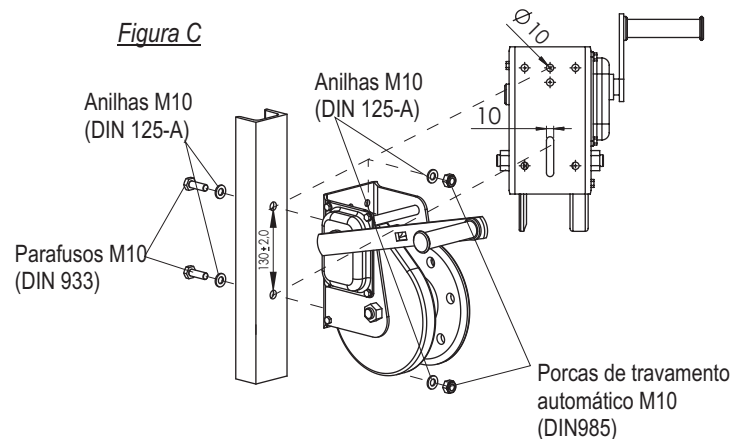

POSICIONAMENTO DO DISPOSITIVO 0284

1. Verifique a correta posição do dispositivo 0284 e orientação da corda através das Figuras D e E. O dispositivo 0284-028401 pode ser instalado nos elementos da estrutura de amarre verticais (Fig. D) ou horizontais (Fig. E).

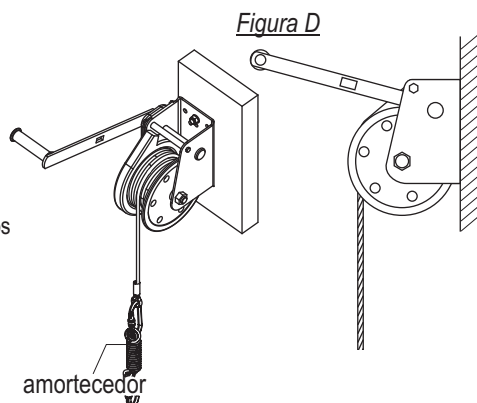

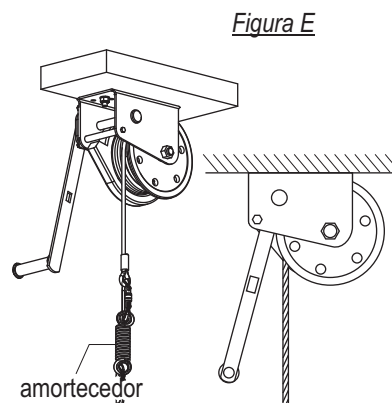

2. Unir o amortecedor ao cabo do dispositivo usando um mosquetão fornecido com o amortecedor.



3. Ligue o mosquetão do amortecedor ao elemento de ligação de um harnês. Use o ponto de ligação dianteiro ou traseiro "A" em harneses de segurança (EN 361), ou o elemento de ligação em harneses de resgate (EN 1497) ou de laços de resgate (EN 1498).



CONTEÚDO DA ETIQUETA DE IDENTIFICAÇÃO DO DISPOSITIVO

número de referência do dispositivo	RESCUE LIFTING DEVICE xx m	tipo de dispositivo comprimento	capacidade máxima de carga permitida	MAX. WORKING LOAD: 140 kg	MAX. LIFTING DISTANCE: xx m	distância máxima de elevação
número de ano e classe da norma europeia	Ref. 0284 Numero di serie XXXXXX Numero di lotto xx / XXXX	número de série do dispositivo mês e ano de fabrico	antes de usar leia atentamente o manual		ONLY FOR RESCUE PURPOSES	marca do fabricante ou do distribuidor
	EN 1496:2017 / B	O Modelo possui certificação EAC		TP TC 019/2011		

PRINCÍPIOS ESSENCIAIS DE USO DE EQUIPAMENTO DE PROTEÇÃO INDIVIDUAL E DE RESGATE

- o equipamento de proteção individual deve apenas ser usado por pessoas treinadas e competentes no seu uso seguro.
- o equipamento de proteção individual não deve ser usado por pessoas cujo estado de saúde possa trazer riscos durante a sua utilização diária ou numa ação de resgate
- deve ser preparado um plano de resgate a aplicar em caso de necessidade.
- é proibido fazer quaisquer alterações ou adições ao equipamento sem autorização prévia por escrito do fabricante
- qualquer reparação deve apenas ser efectuada pelo fabricante ou seu representante autorizado.
- o equipamento de proteção individual e de resgate não pode ser usado para outros fins que não os anteriormente mencionados
- o equipamento de proteção individual e de resgate é um equipamento pessoal e deve ser usado apenas por uma pessoa.
- antes de usar verifique a compatibilidade dos elementos do equipamento conjugados num sistema de protecção anti-queda. Verifique periodicamente as conexões e o ajuste dos componentes do equipamento para evitar o afrouxamento ou desconexão acidental dos componentes
- é proibido usar combinações de elementos de equipamento nas quais o funcionamento seguro de qualquer elemento seja afectado por, ou interfira com, o funcionamento seguro de outro elemento.
- antes de cada uso do equipamento de protecção individual e de resgate é obrigatória uma inspeção detalhada para assegurar o seu estado e funcionamento corretos
- durante a inspeção antes do uso é necessário inspecionar todos os elementos do equipamento no respeitante a quaisquer danos, desgaste excessivo, corrosão, abrasão, fissuras, cortes e funcionamento incorreto, especialmente em anti-quadras retráteis - cabo ou correia, funcionamento correto do retrator e travão, revestimento, amortecedor, conector.
- inspeções periódicas regulares são essenciais para a manutenção do equipamento e a segurança dos utilizadores que depende da contínua eficiência e durabilidade do equipamento.
- durante a inspeção periódica é necessário verificar a legibilidade da marcação do equipamento.
- é essencial para a segurança do utilizador que caso o produto seja revendido fora do país original de destino, o revendedor forneça instruções para a utilização, manutenção, exame periódico e reparação na língua do país onde o produto vai ser usado.
- o equipamento individual de protecção deve ser retirado de uso imediatamente quando qualquer dúvida exista acerca das condições para o seu uso seguro, e não deve ser usado novamente até confirmação por escrito pelo fabricante ou seu representante autorizado, após realização de inspeção detalhada.
- um harnês de segurança em conformidade com EN 361 é o único equipamento de sustentação do corpo aceite para uso num equipamento de protecção anti-queda.
- em harneses de segurança use apenas pontos de ligação marcados com a letra maiúscula "A" para ligar um equipamento de protecção anti-queda.
- o dispositivo ou ponto de ancoragem para o equipamento de protecção anti-queda deve sempre ser posicionado, e o trabalho efetuado, de forma a minimizar tanto o potencial para quedas como a distância de queda. O dispositivo ou ponto de ancoragem deve ser colocado acima do utilizador. A forma e construção do dispositivo/ponto de ancoragem não deve permitir a desconexão acidental do equipamento. Recomenda-se o uso de pontos de ancoragem estruturais certificados e marcados, em conformidade com EN795.
- é obrigatório verificar o espaço livre necessário debaixo do utilizador no espaço de trabalho antes de cada uso do sistema de protecção anti-queda, para que, em caso de queda, não haja colisão com o chão ou outro obstáculo no caminho de queda. O valor requerido para o espaço livre deve ser retirado do manual de instruções do equipamento em uso.
- há muitos perigos que podem afectar a performance do equipamento e precauções de segurança correspondentes que têm que ser observadas durante o uso do equipamento, especialmente: - arrasto ou laçada de colhedores ou linhas de vida ao longo de extremidades afiadas, - quaisquer defeitos como corte, abrasão, corrosão, - exposição climática, - quedas pendulares, - extremos de temperatura, - reagentes químicos, - condutividade elétrica.
- o equipamento de protecção individual deve ser transportado numa embalagem (ex., saco de têxtil à prova de humidade ou caixas de aço ou de plástico) para o proteger contra danos ou humidade.
- o equipamento pode ser limpo e desinfectado sem causar efeitos adversos nos materiais na manufactura do equipamento. Para produtos têxteis use detergentes médios para tecidos delicados, lave à mão ou à máquina e enxague em água. Partes de plástico podem apenas ser limpas com água. Quando o equipamento se molha, devido a utilização ou devida limpeza, deve deixá-lo secar naturalmente, e mantê-lo longe de calor direto. Em produtos metálicos algumas partes mecânicas (mola, pino, dobradiça, etc.) podem ser regularmente lubrificadas ligeiramente para assegurar melhor operação.
- o equipamento de protecção individual deve ser armazenado de forma não compactada, num local bem ventilado, protegido de luz direta, degradação por ultravioletas, ambiente húmido, extremidades afiadas, temperaturas extremas e substâncias corrosivas ou agressivas.

REVISÃO

Além da verificação visual efetuada antes, durante e após cada uso, este produto deve ser examinado por uma pessoa competente, a cada 12 meses, a contar do primeiro uso do produto. O registro desta data e das verificações sucessivas deve ser efetuado na ficha de vida útil do produto: conservar a documentação para as verificações e consultas durante a vida útil do produto. Verificar a legibilidade das marcações do produto.

Caso o produto ou um dos seus componentes apresente sinais de desgaste ou defeitos, o mesmo deve ser substituído ou reparado pelo fabricante ou por um centro autorizado, até mesmo em caso de dúvidas. Cada elemento que faz parte do sistema de segurança pode ser danificado durante uma queda e, então, deve ser sempre examinado antes de ser reutilizado.

Cada produto envolvido em uma queda grave deve ser substituído ou inspecionados e reparados pelo fabricante ou por um centro autorizado, pois pode ser sofrido danos estruturais não visíveis a olho nu.

VITA ÚTIL

A vida útil do produto é ilimitada, não havendo causas que o coloquem fora de uso, desde que sejam efetuadas as verificações periódicas pelo menos uma vez a cada 12 meses, a contar do primeiro uso do produto e que sejam registrados os resultados na ficha de vida útil do produto. Porém, os seguintes fatores podem reduzir a vida do produto: uso intenso, danos a componentes do produto, contatos com substâncias químicas, temperaturas elevadas, abrasões, cortes, colisões violentas, erros durante o uso e na conservação. Caso houver dúvidas de que o produto não ofereça mais a segurança necessário, contactar a sociedade C.A.M.P. spa ou o distribuidor.

ИНСТРУКЦИЯ ПО ИСПОЛЬЗОВАНИЮ



Внимательно прочитайте
перед использованием

СПАСАТЕЛЬНАЯ ЛЕБЕДКА



Арт. 0284 (20 м) - 028401 (25 м)

ГОСТ Р EN 1496-2012



Спасательная лебедка арт. 0284-028401 является компонентом спасательной системы. Используя арт. 0284-028401 спасатель может поднимать пострадавшего из глубины на поверхность или приподнять над поверхностью на высоту не более 2 м. Арт. 0284-028401 разработан для использования с треногой TRIPOD EVO арт. 1883.

Спасательная лебедка арт. 0284-028401 удовлетворяет требованиям стандарта ГОСТ Р EN 1496.

ТЕХНИЧЕСКИЕ ХАРАКТЕРИСТИКИ

- максимальная рабочая нагрузка: 140 кг
- требуемое усилие на рукоять: 22 кг
- автоматическая блокировка во избежание самопроизвольного спуска;
- диаметр троса: \varnothing 6,3 мм
- Длина троса: 20 м(арт.284), 25 м (арт.028401)
- Максимальная высота подъема: 25 м
- Ручной режим

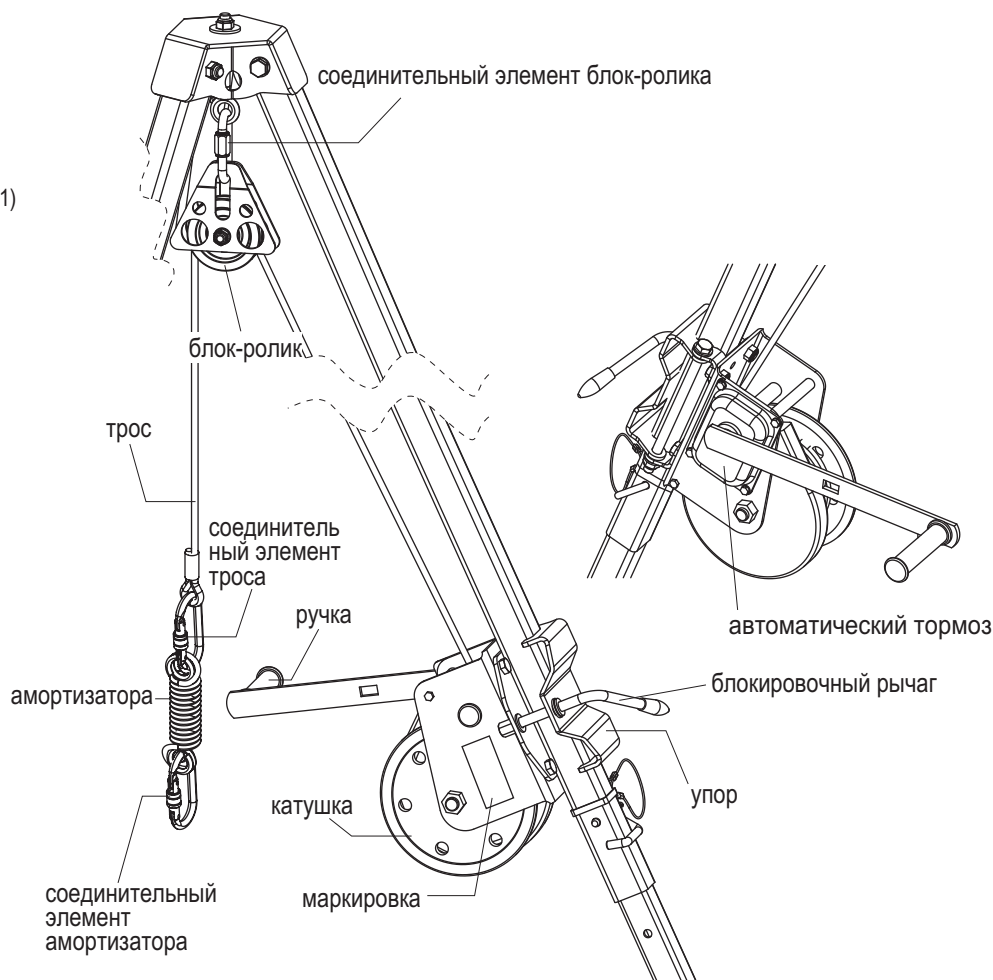

ВНИМАНИЕ!

- Запрещено использовать спасательную лебедку арт. 0284-028401 в качестве страховочной системы. В случаях, когда появляется опасность падения, необходимо дополнительно использовать страховочную систему, удовлетворяющую требованиям стандарта ГОСТ Р EN 363.
- Функция подъема/спуска предназначена для спасательных нужд, а не для подъема/спуска грузов.
- Всегда используйте только усилие рук для работы с лебедкой и входящую в комплект рукоятку.
- Никогда не допускайте полного разматывания троса с катушки. Всегда оставляйте не менее трех оборотов троса на катушке. На тросе нанесена специальная предохранительная метка. Остановите размотку троса, как только вы достигли метки! Обязательно проверяйте целостность этой предохранительной метки. Смотрите рис.А.
- Перед каждым использованием должен проводиться внимательный осмотр корпуса, катушки, соединительных элементов, рукоятки и троса с целью обнаружения механических, химических и температурных повреждений. Пользователь должен проверить работоспособность катушки и блокировочного механизма. Проверку должен осуществить непосредственно проводящий работы человек. Также убедитесь, что лебедка надежно закреплена на треноге. При малейшем подозрении в дефектах или поломке, немедленно прекратите использование.
- Во время спасательных работ необходимо постоянно поддерживать прямой или косвенный контакт между спасателем и пострадавшим.
- При использовании арт. 0284-028401 в сочетании со страховочной системой, все ее компоненты должны удовлетворять требованиям стандартов:
 - ГОСТ Р EN 361, ГОСТ Р EN 341, ГОСТ Р EN 1497, ГОСТ Р EN 1498 – для устройств удерживающих человека;
 - ГОСТ Р EN 362 – для соединительных элементов;
 - ГОСТ Р EN 795 – для анкерных устройств;
 - ГОСТ Р EN 353-1, ГОСТ Р EN 353-2, ГОСТ Р EN 354, ГОСТ Р EN 355, ГОСТ Р EN 360- для страховочных систем.

Рис.А

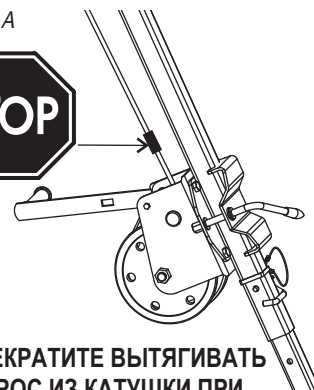

**ПРЕКРАТИТЕ ВЫТЯГИВАТЬ
ТРОС ИЗ КАТУШКИ ПРИ
ПОЯВЛЕНИИ
ПРЕДОХРАНИТЕЛЬНОЙ
МЕТКИ**

УСТАНОВКА АРТ.0284-028401 НА ТРЕНОГУ АРТ.1883

1. Откройте защелку

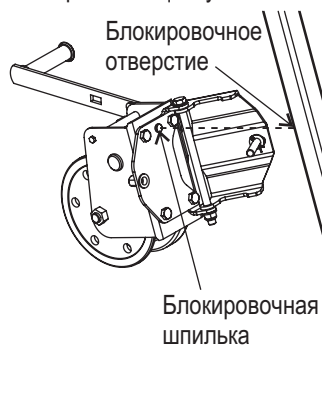

2. Расположите 0284-028401 на ножке треноги. Защелка устройства арт. 0284-028401 должна быть закреплена на внутренней части ножки треноги в месте блокировочного отверстия.

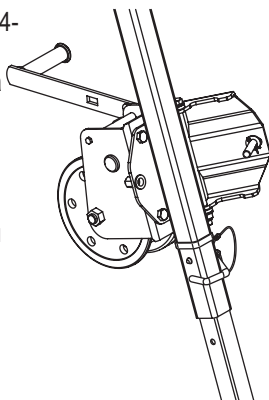

3. Проденьте блокировочную шпильку через ножку треноги.



4. Закройте защелку. Заблокируйте защелку рычагом.

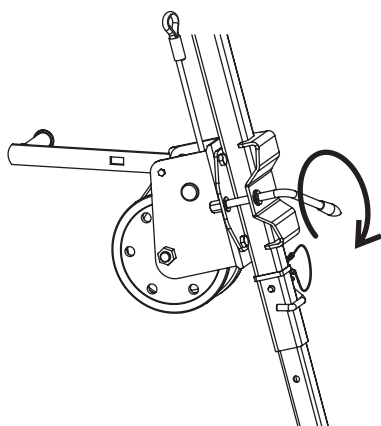

5. Проденьте трос за двумя болтами, расположенными над.

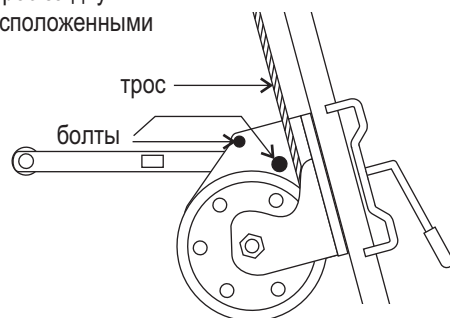

6. Закрепите блок-ролик на центральной анкерной точке треноги. Обе щеки блок-ролика должны быть закреплены при помощи соединительного элемента, имеющегося в комплекте. Убедитесь, что защелка закрыта, а муфта заблокирована.



7. Проденьте трос через блок-ролик. Убедитесь, что трос ровно лег на катушку блок-ролика.

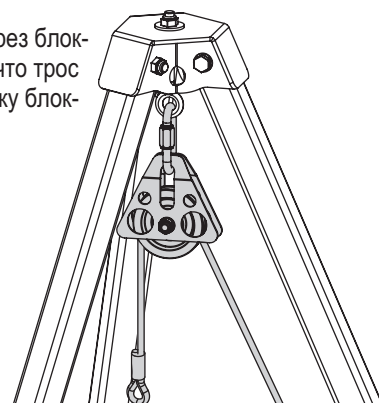

8. Прикрепите амортизатор рывка к тросу при помощи соединительного элемента, имеющегося в комплекте.

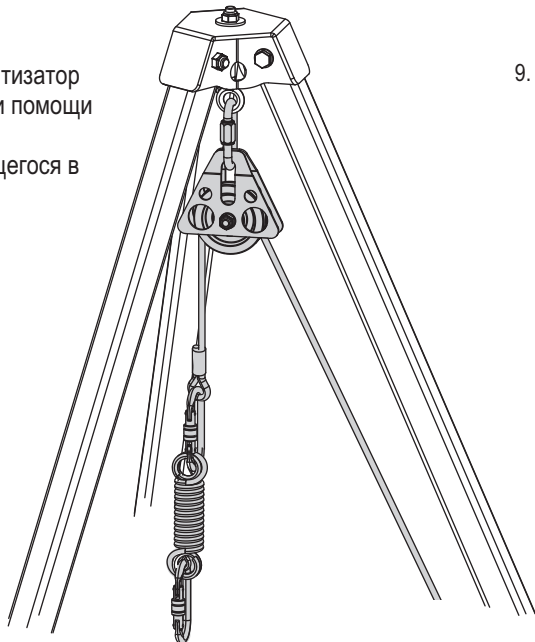

9. Закрепите соединительный элемент амортизатора рывка на страховочной привязи. Используйте при этом фронтальную точку «А» (ГОСТ Р ЕН 361) или спасательную точку крепления спасательной привязи (ГОСТ Р ЕН 1497) или спасательную петлю (ГОСТ Р ЕН 1498).

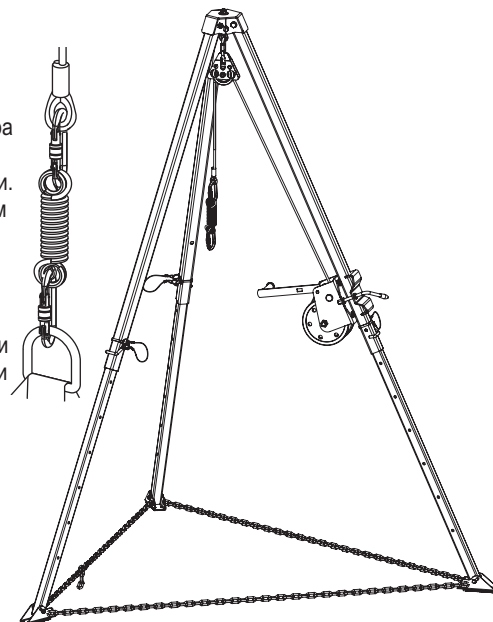

УСТАНОВКА АРТ.0284-028401 НА СТРУКТУРНУЮ АНКЕРНУЮ ТОЧКУ

Установка устройства 0284-028401 возможна непосредственно на структурную анкерную точку, такую как плоская поверхность (например, стена) или металлический профиль. Анкерная точка, к которой крепится устройство 0284-028401, должна иметь устойчивую конструкцию и выдерживать не менее 14 кН статической нагрузки. Конструкция и прикрепление к анкерной точке должно исключать возможность самопроизвольного отсоединения устройства 0284-028401. Для установки лебедки на структурную анкерную точку необходимо демонтировать защелку, предназначенную для крепления к ножке треноги TRIPOD EVO.

СНЯТИЕ ЗАЩЕЛКИ

1. Открутите четыре гайки M10, расположенные на защелке устройства 0284-028401.

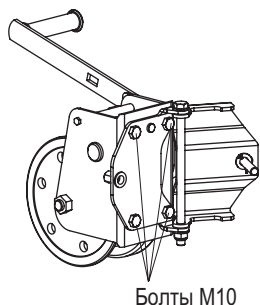

2. Выньте болты. Снимите защелку.

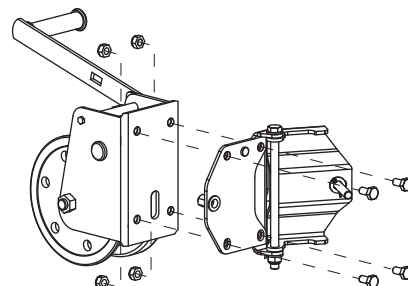

УСТАНОВКА НА ПЛОСКУЮ ПОВЕРХНОСТЬ

1. Устройство 0284-028401 устанавливается при помощи двух отверстий ($\varnothing 10$ мм и 10×50), расположенных на задней стенке механизма.
2. Закрепите устройство 0284-028401 при помощи двух механических или химических анкеров M10, как показано на рис В. Подложите шайбу M10 (DIN 125A) под каждую гайку. Затяните две самоблокирующиеся гайки.

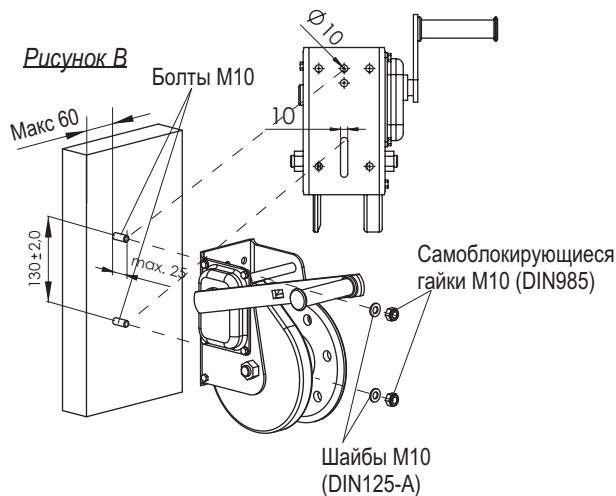

УСТАНОВКА НА МЕТАЛЛИЧЕСКИЙ ПРОФИЛЬ

1. Устройство 0284-028401 устанавливается при помощи двух отверстий ($\varnothing 10$ мм и 10×50), расположенных на задней стенке механизма.
2. Закрепите устройство 0284-028401 при помощи двух металлических болтов M10. Проденьте болты через структурный анкерный профиль и заднюю стенку механизма 0284-028401. Положение отверстий показано на рисунке С. Положите шайбы M10 (DIN 125A) под каждую головку болта и под каждую гайку. Затяните две самоблокирующиеся гайки (DIN 985).

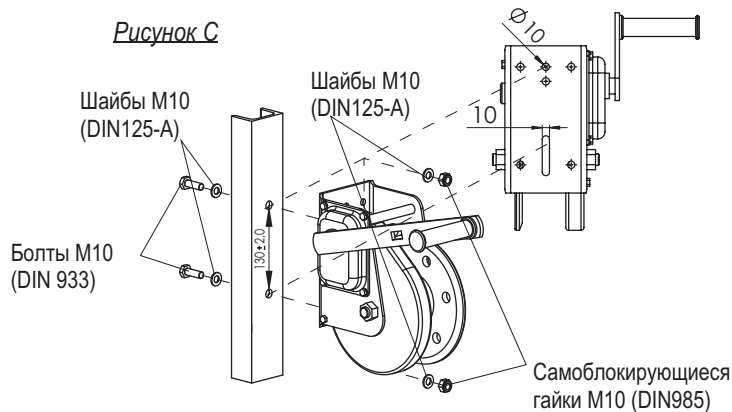

РАСПОЛОЖЕНИЕ УСТРОЙСТВА 0284-028401



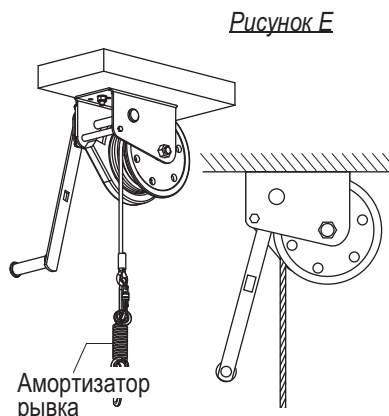
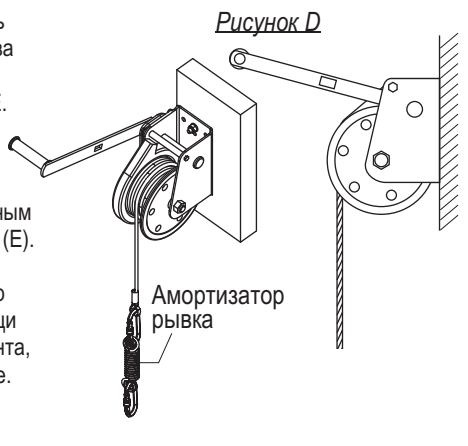

1. Проверьте правильность расположения устройства 0284-028401 и троса согласно рисункам D и E. Структурный элемент, к которому прикреплено устройство, 0284-028401 должен быть вертикальным (D) или горизонтальным (E).
2. Прикрепите амортизатор рывка к тросу при помощи соединительного элемента, имеющегося в комплекте.



3. Закрепите соединительный элемент амортизатора рывка на страховочной привязи. Используйте при этом фронтальную точку «А» (ГОСТ Р ЕН 361) или спасательную точку крепления спасательной привязи (ГОСТ Р ЕН 1497) или спасательную петлю (ГОСТ Р ЕН 1498).

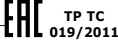

СОДЕРЖАНИЕ МАРКИРОВКИ

Артикул устройства	RESCUE LIFTING DEVICE xx m	Тип устройства	Длина	допустимый (максимальный) вес поднимаемого человека	MAX. WORKING LOAD: 140 kg	MAX. LIFTING DISTANCE: xx m	максимальное расстояние подъема
	Ref. 0284	Номер производственной партии	xxxxxx	перед использованием прочитайте инструкцию			
Номер Европейского стандарта: год/класс	EN 1496:2017 / B	месяц/год производства	xx / xxxx	Модель сертифицирована в соответствии с требованиями таможенного союза ЕАЭС (Россия-Беларусь-Казахстан-Армения-Киргизия)			маркировка производителя или дистрибьютора

ВАЖНЕЙШИЕ ПОЛОЖЕНИЯ ПОЛЬЗОВАТЕЛЯМ СРЕДСТВ ИНДИВИДУАЛЬНОЙ ЗАЩИТЫ ОТ ПАДЕНИЯ С ВЫСОТЫ

- средства индивидуальной защиты от падения должны использоваться только подготовленными и специально обученными для этого лицами.
- средства индивидуальной защиты не должны использоваться лицами, имеющими медицинские ограничения, которые могут повлиять на безопасность проведения работ.
- необходимо иметь план проведения спасательной операции на случай экстренных ситуаций при проведении работ.
- запрещено производить какие-либо изменения в конструкцию изделия или модификации без письменного разрешения производителя.
- любой ремонт снаряжения должен проводиться только производителем этого снаряжения или сертифицированный им центр.
- средства индивидуальной защиты должны использоваться строго по назначению и с учетом их ограничений.
- средства индивидуальной защиты должны использоваться персонально.
- перед использованием убедитесь, что все компоненты страховочной системы допустимы к использованию. Периодически проверяйте соединения и регулировки всех компонентов системы во избежание рассоединения или потери.
- запрещено использовать сочетания средств индивидуальной защиты, в которых один из компонентов не сочетается или мешает другим компонентам.
- перед каждым использованием необходимо проверять средства индивидуальной защиты на их работоспособность и отсутствие повреждений.
- во время таких проверок необходимо проверять все элементы и компоненты снаряжения на наличие повреждений, значительного износа, коррозии, истирания, порезов или неправильного функционирования, особенно обращая внимание в автоматических страховочных устройствах втягивающего типа – трос и лента, правильность работы функций втягивания и блокировки, корпус, амортизатор рывка, соединительный элемент.
- периодическая инспекция необходима для своевременного ухода за снаряжением и для обеспечения безопасности пользователей, которая зависит от износостойкости снаряжения.
- во время инспекции важно убедиться в читаемости всей нанесенной на изделие маркировки.
- Если продукция продается на зарубежном рынке, продавец для безопасности пользователей обязан предоставить руководство по эксплуатации изделия на языке той страны, где она будет использоваться.
- Средства индивидуальной защиты в случае малейшего сомнения в их надежности должны быть немедленно выведены из эксплуатации до тех пор, пока производитель или его представитель не подтвердят его надежность.
- Единственный допустимый вариант страховочной привязи – это привязь, соответствующая стандарту ГОСТ Р ЕН 361.
- Для крепления страховочной привязи используйте только точки крепления, помеченные символом «А».
- Анкерные точки или анкерные устройства должны располагаться таким образом, чтобы минимизировать энергию рывка и глубину падения в случае срыва. Анкерное устройство/точка должны находиться над работником. Форма и конструкция анкерной точки/устройства должны исключать возможность самопроизвольного отцепления. Минимальная статическая прочность должна составлять 10 кН. Рекомендуется использовать только анкерные точки/устройства, сертифицированные по стандарту ГОСТ Р ЕН 795.
- Перед каждым использованием страховочных систем, убедитесь в наличии достаточного свободного пространства под ногами работника, чтобы в случае падения не достигнуть земли и не удариться о препятствия на пути падения. Требуемые величины свободного расстояния необходимо взять из инструкций по эксплуатации используемых страховочных систем.
- Во время использования страховочного снаряжения вы можете подвергаться действию различных опасных факторов, поэтому следует принимать все необходимые меры предосторожности, в особенности избегайте:
 - прокладки стропов и анкерных линий через острые грани,
 - наличия дефектов в виде порезов, истираний, коррозии,
 - климатических воздействий,
 - падений маятником,
 - экстремальных температур,
 - химических реагентов,
 - электрического тока.
- Средства индивидуальной защиты должны перевозиться в специальной упаковке (т.е. в текстильной брызгозащищенной сумке или пластиковой или металлической коробке) для защиты от влаги и повреждений.
- Снаряжение должно чиститься и стираться так, чтобы ему не было нанесено никаких повреждений. Для текстильных изделий используйте неагрессивные моющие средства для деликатных тканей, мойте вручную или в стиральной машине в холодной воде. Пластиковые детали допускается мыть только в чистой воде. Если снаряжение промокло, как в результате работы, так и в результате стирки, его необходимо просушить естественным образом, вдали от источников тепла. Детали металлических изделий (пружины, шпильки, шарниры и т.д.) следует периодически смазывать для лучшей работы. Более подробные инструкции по уходу вы можете найти в руководствах по эксплуатации конкретных изделий.
- Средства индивидуальной защиты следует хранить в расправленном виде, в хорошо проветриваемом помещении, вдали от прямого солнечного света, источников ультрафиолета, сырости, вдали от острых предметов, экстремальных температур, вдали от корродирующих и иных агрессивных субстанций.

ДЕТАЛЬНАЯ ПРОВЕРКА

В дополнение к обычным проверкам перед каждым использованием (а также во время использования и после него), этот продукт должен проверяться компетентным лицом каждые 12 месяцев, начиная с даты первого использования; даты этой и последующих проверок должны быть записаны в паспорте продукта (журнале учета). Сохраняйте эти записи для проверок и ссылок на протяжении всего срока службы устройства. Проверяйте читаемость маркировки изделия.

Любой продукт или компонент, обнаруживающий какой-либо дефект или износ, или просто вызывающий сомнения, должен быть незамедлительно выведен из эксплуатации либо отремонтирован изготовителем или уполномоченной организацией. Каждый элемент, являющийся частью системы безопасности, может быть поврежден во время падения и поэтому всегда подлежит проверке перед продолжением использования. Каждое изделие, претерпевшее сильное падение, должно быть заменено или внимательно осмотрено и отремонтировано изготовителем или уполномоченной организацией, поскольку оно могло получить повреждения, даже в случае, если внешних признаков поломки не наблюдается.

СРОК СЛУЖБЫ

Срок службы изделия не ограничен, если не появляется какой-либо из дефектов и при условии выполнения периодических проверок, как минимум один раз в 12 месяцев с даты первого использования и записи результатов проверок в паспорте изделия (журнале учета). Следующие факторы, могут сократить срок службы изделия: интенсивное использование, повреждение компонентов изделия, контакты с химическими веществами, высокая температура, абразивный износ, царапины, сильные удары, несоблюдение рекомендаций по обслуживанию и хранению. Если возникли подозрения, что продукт более не является безопасным и надежным – пожалуйста, обратитесь в компанию С.А.М.Р. спра или дистрибьютору.

